

7

JUDEȚUL BACĂU
CONSILIUL LOCAL AL ORAȘULUI COMĂNEȘTI
HOTĂRĂRE

**privind condițiile de executare a lucrărilor pe
domeniul public și privat al U.A.T.-
Orașul Comănești, la rețelele edilitare**

Consiliul Local al orașului Comănești, jud. Bacău, întrunit în ședința ordinară din 30.04.2015

Având în vedere:

- raportul nr. 35202/28.04.2015 întocmit de Serviciul Urbanism prin care se propune aprobarea condițiilor de executare a lucrărilor pe domeniul public și privat al Orașul Comănești, la rețelele edilitare printr-un regulament
- Expunerea de motive nr. 35202/b/28.04.2015 a Primarului orașului Comănești;
- Avizele favorabile ale comisiilor de specialitate din cadrul Consiliului Local Comănești.

În conformitate cu prevederile

- Legii nr.213/1998 privind proprietatea publică și regimul juridic al acesteia, modificată și completată,
- Legii nr.50/1991, republicată, privind autorizarea executării lucrărilor de construcții,
- Legii nr.51/2006 privind serviciile comunitare de utilități publice, modificată și completată,
- Ordonanței Guvernului nr.2/2001 privind regimul juridic al contravențiilor, modificată și completată,
- Ordonanței Guvernului nr.43/1997, republicată, privind regimul juridic al drumurilor, modificată și completată;

În temeiul art. 36, alin. (2), lit. "c", alin.(5), lit. "a", art. 45, alin. (1) și art. 115, alin. (1) lit. "b", din Legea nr. 215/2001, privind administrația publică locală, republicată, cu modificările și completările ulterioare adoptă următoarea:

HOTĂRĂRE :

Art.1. Se aprobă condițiile de executare a lucrărilor pe domeniul public și privat al Orașul Comănești, la rețelele edilitare prin regulamentul prevăzut în anexa care face parte integrantă din prezenta hotărâre.

Art.2 Prezenta hotărâre se va comunica Instituției Prefectului județului Bacău, Primarului orașului Comănești, tuturor administratorilor de rețele edilitare, Poliției Locale Comanesti, precum și tuturor Direcțiilor, Serviciilor, Compartimentelor interesate din cadrul U.A.T. Orașul Comănești, pentru ducere la îndeplinire.

**Președinte de ședință,
Consilier local
Sing. Petrea Pandelaș**

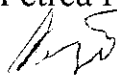

Nr. 49 din 30.04.2015

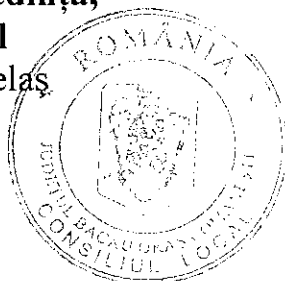

**Contrasemnează,
Secretarul orașului
jurist Daniela Chirilă**



REGULAMENT
**privind condițiile de execuție a lucrărilor pe domeniul public și
privat al Orașul Comănești, la rețelele edilitare**

Cap.I. DISPOZIȚII GENERALE

I.1. Cadrul legal

Prezentul Regulament a fost întocmit în baza următoarelor acte normative :

Legea 213/1998 privind proprietatea publică și regimul juridic al acesteia, cu modificările și completările ulterioare,

Legea 51/2006 a serviciilor comunitare de utilități publice modificată și completată ulterior,

Legea 273/2006 privind finanțele publice locale,

O.G. 43/1997 privind regimul drumurilor, republicată, aprobată prin Legea nr.82/1998,

O.U.G. 195/2002 privind circulația pe drumurile publice,

Legea 50/1991 privind autorizarea executării construcțiilor,

Legea 123/2012 energiei electrice și a gazelor naturale,

Ordinul A.N.R.E. nr.5/2009 privind aprobarea normelor tehnice privind proiectarea executarea și exploatarea sistemelor de alimentare cu gaze naturale,

O.G. nr. 2/2001 privind regimul juridic al contravențiilor, cu modificările și completările ulterioare.

I.2. Scopul Regulamentului

Scopul prezentului regulament este de a stabili cadrul organizatoric necesar derulării în condiții optime a lucrărilor de refacere a domeniului public și privat, la forma inițială în urma spargerilor de urgență sau a lucrărilor de modernizare, extindere sau înlocuire a rețelelor de pe raza Orașului Comănești, respectiv:

- a) – condițiile și documentele necesare obținerii avizului sau autorizației de spargere;
- b) – controlul efectuat de reprezentanții Orașului Comănești-U.A.T., pe perioada de valabilitate și efect a avizului sau autorizației de spargere;
- c) – sancțiunile aplicate în cazul nerespectării prevederilor prezentei hotărâri și a condițiilor impuse prin autorizația de spargere;
- d) – obligațiile **deținătorilor sau administratorilor de rețele, unități economice, persoane fizice și persoane juridice** care solicită autorizarea sau execută lucrări pe domeniul public și privat al Orașului Comănești;
- e) – condițiile tehnice de refacere a domeniului public și privat al orașului, în urma acestor lucrări.

În înțelesul prezentului Regulament, prin **sistem rutier** se înțelege, ansamblul de straturi care formează corpul de stradă(îmbrăcăminte, stratul de bază fundația și un substrat), iar prin **forma inițială** se înțelege, respectarea straturilor sistemului rutier și aducerea lor la gradul de rezistență avut anterior, prin compactare conform normativelor în vigoare. și folosirea de materiale similare cu cele ale constructorului.

I.3. Definirea termenilor și tehnologiile de refacere a carosabilului

În sensul prezentului Regulament, termenii vor fi interpretați după cum urmează:

- **executantul lucrării** - entitate juridică aflată în raporturi post execuție pe întreaga perioadă de garanție a lucrării cu Orașul Comănești – U.A.T.

- **refacerea infrastructură** - intervenție pe domeniului public sau privat al Orașului Comănești realizată de societăți comerciale specializate în construcții de drumuri, care constă în repararea, readucerea la starea inițială a zonei afectate, respectând tehnologia refacerii, carosabilului, aleii sau trotuarului după caz.
- **cota de intervenție a administratorului străzilor și drumurilor** - șanț umplut cu balast.
- **zona afectată** - zona carosabilă, trotuar, zonă verde.
- **zonă de intervenție** - perimetru delimitat prin mijloace de semnalizare rutieră.
- **refacere integrală infrastructură** - readucerea exactă la starea inițială a oricărui carosabil reabilitat în ultimii trei ani de zile, perioadă calculată luând ca reper data solicitării intervenției, procedură ce presupune refacerea completă a stratului binder, stratului de uzură, refacere trotuar, înlocuire borduri pe întreaga suprafață a strazii.
- **solicitant** - titularii de rețele sau orice persoană juridică sau fizică ce intervine la rețelele de utilitate publică și afectează domeniul public și/sau privat al Orașului Comănești.

Cap. II. - DOMENIUL DE APLICARE

Prezentul Regulament se va aplica lucrărilor de investiții, reparații și intervenții executate pe domeniul public sau privat al Orașului Comănești de către persoane fizice, persoane juridice, deținători sau administratori de rețele, precum și de prestatori autorizați care intervin la aceste rețele.

Cap. III. - EMITEREA AUTORIZAȚIEI ȘI A ÎNȘTIINȚĂRII DE SPARGERE PENTRU REMEDIEREA AVARIILOR

III.1. Pentru lucrările de intervenție depistate de către deținătorii de rețele, din timp, se solicită de către aceștia „**Autorizație de spargere pentru remedierea avariilor**”, fiind necesare următoarele documente:

- a) - *cerere tip*- conform model anexat - care va cuprinde:
 - solicitant-denumire, adresă;
 - localizarea exactă a intervenției- adresa- stradă, număr;
 - locul intervenției- drum,trotuar, zonă verde;
 - perioada pentru care se solicită autorizația – nu mai mult de **5 (cinci) zile** calendaristice ;
 - responsabilul lucrării de intervenție – nume, prenume, nr. de telefon;
 - societatea care reface domeniul public afectat;
 - responsabilul din partea societății care execută lucrarea de refacere a domeniului public – nume, prenume, nr. de telefon;
- b) - *plan de situație pe care să fie marcată zona afectată*;

În documentația de autorizare se va menționa modul cum se va asigura semnalizarea rutieră și de siguranța circulației.

Deținătorii sau administratorii rețelelor de **distribuție gaze naturale** nu solicită „Autorizație de spargere la remedierea avariilor”, ci „Înștiințare privind intervenția de urgență”.

III.2. Pentru lucrări de intervenție, executate în afara orelor de program sau în zilele de sărbători legale, deținătorii sau administratorii de rețele vor emite „**Înștiințare privind intervenția de urgență**” către Orașul Comănești-U.A.T., înștiințarea cuprinzând următoarele date:

- a) - deținător de rețea - adresa
 - localizarea exactă a intervenției - adresa- stradă, număr;
 - locul intervenției - drum,trotuar, zonă verde;
 - data la care a avut loc intervenția;
 - societatea care reface domeniul public sau privat afectat;
 - responsabilul din partea societății care execută lucrarea de refacere a domeniului public nume, prenume, nr. de telefon și data terminării lucrărilor de refacere a domeniului public.
- b) - plan de situație pe care să fie marcată zona afectată;

III.3. Prezenta „**Înștiințare despre intervenția de urgență**” va fi depusă obligatoriu și de către deținătorii sau administratorii rețelelor de **distribuție gaze naturale**, pentru toate intervențiile la remedierea avariilor.

Cap. IV. EMITEREA AUTORIZAȚIEI DE SPARGERE SAU AVIZ PENTRU ALTE LUCRĂRI

IV. 1. Pentru lucrări de extindere și înlocuire rețele și bransamente precum și pentru bransamente și racorduri de orice fel se va solicita „**Autorizație de spargere**”. Pentru obținerea autorizației se vor depune următoarele documente:

- a) – cerere tip- conform modelului anexat-
- b) – autorizație de construire- xerocopie- unde e cazul
- c) – plan de situație , vizat spre neschimbare- xerocopie-
- d) – memoriu tehnic- la nevoie planșe explicative- xerocopie-
- e) – avize solicitate prin C:U.;
- f) – plan de semnalizare rutieră și siguranța circulației;
- g) – grafic de execuție al lucrărilor.
- h) – alte documente justificative.

IV.2. Pentru lucrări care necesită un volum mic de săpătură, sau timp scurt de execuție sau unele lucrări cu caracter de urgență, altele decât intervenții la rețele (reparații instalații interioare aflate pe domeniul public sau privat, amenajări sau modificări de accese auto, amenajări trotuare pe cheltuiala solicitantului, lucrări la împrejurimi, etc.), se va solicita „**Aviz de execuție lucrări**”, pe baza unui plan de situație însoțit de cererea depusă de către solicitant și care va cuprinde:

- a) - solicitant- nume, prenume;
- b) - adresa sau locul unde se execută lucrarea;
- c) – denumirea lucrării ce se va executa;
- d) - perioada de timp necesară executării lucrării (nu mai mult de **3 (trei) zile**);
- e) - cine execută lucrarea.

Cap. V. MODUL DE EXECUTARE A INTERVENȚIILOR DE URGENȚĂ ȘI A CELORLALTE LUCRĂRI

Pentru executarea lucrărilor se va proceda astfel:

- a) - semnalizarea și marcarea zonei de lucru, conform legislației în vigoare;
- b) - tăiere cu disc, în formă geometrică a marginilor suprafeței necesare lucrării;
- c) - la executarea săpăturii se va evita degradarea stratificației limitrofe zonei în lucru;
- d) - materialul rezultat din săpătură se va încărca direct în mașini și va fi transportat în afara zonei de lucru. În zona verde acesta poate fi depozitat pe folie.
- e) - curățarea zonei de resturi de materiale și la nevoie spălarea carosabilului, trotuarului, aleii, etc.
- f) –semnalizarea zonei până la refacerea completă;

Cap. VI. CONDIȚII TEHNICE DE REFACERE A DOMENIULUI PUBLIC SI PRIVAT AFECTAT DE LUCRĂRI

VI. 1. Pentru aducerea domeniului public și privat la starea inițială, după protejarea rețelei conform normativelor tehnice specifice fiecărui deținător de rețea, se vor executa următoarele faze de lucrări în funcție de structura sistemului rutier și pietonal afectat astfel:

DETALII TEHNICE	ZONA AFECTATĂ	CONDIȚII DE REFACERE	OBS.
Canalizare (planșele 1-6) Conducta de apă și apă termică (planșele 7-12) Gaz metan (planșele 13-18) Cablul electric (planșele 19-24)	Străzi modernizate	Umplere cu balast și compactarea în straturi de 15 -20 cm. Umplere cu piatră spartă și compactarea în straturi de 20 cm. Tăierea cu mașina cu disc a stratului de uzură, stratului de legătură și a stratului de binder de criblură ptr. realizarea treptelor de înfrățire; Amorsarea straturilor cu soluție cationică; Aplicarea și cilindrarea straturilor. Colmatarea rosturilor cu mastic bituminos.	
	Străzi și trotuare cu îmbrăcămînți din mixturi asfaltice diferite.	Umplere cu balast și compactarea în straturi de 15-20 cm. Tăierea cu mașina cu disc a stratului de uzură și realizarea treptelor de înfrățire. Turnare beton de ciment C 12/15. La trotuare stratul de beton va fi de minim 10 cm. Amorsarea straturilor cu soluție cationică; Aplicarea și cilindrarea stratului de uzură. La trotuare stratul de uzură va fi de 3-4 cm. Colmatarea rosturilor cu mastic bituminos.	
	Străzi și trotuare cu îmbrăcămînți din beton de ciment.	Umplere cu balast și compactarea în straturi de 15-20 cm. Tăierea cu mașina cu disc a stratului de uzură și realizarea treptelor de înfrățire. Turnare beton de ciment C 12/15. La trotuare stratul de beton va fi de minim 10 cm.	
	Străzi și trotuare cu îmbrăcămînți din pavaje.	Umplere cu balast și compactarea în straturi de 15-20 cm. Aplicarea stratului de nisip 5-10 cm. Montarea pavajului.	
	Străzi și trotuare cu îmbrăcămînți din balast.	Umplere cu balast și compactarea în straturi de 15-20 cm.	
	Refacerea sistemului rutier și pietonal cu mixturi asfaltice la rece, sau prin sistemul „Rino patch”.	Umplere cu balast și compactarea în straturi de 15-20 cm. Așternerea unui strat de piatră spartă de 20 cm și compactarea lui; Tăierea cu mașina cu disc a stratului de uzură și realizarea treptelor de înfrățire;	

		Amorsarea suprafețelor cu soluție; Aplicarea și cilindrarea stratului de uzură.	
	Zona verde	Pământul de umplutură se compactează; Ultimul strat de 10-15 cm rămâne afânat și curățat de impurități (pietre, bolovani, moloz, etc.). Se reface flora afectată de lucrări (gard viu, arboret, gazon, cu ruloari de iarbă, etc.) Se reface și zona verde afectată de utilajele folosite la intervenție.	

VI.2. Înaintea aplicării straturilor de suprastructură, se va întocmi și anexa la procesul-verbal de recepție, un document care să ateste gradul de compactare a infrastructurii drumului, trotuarului, aleii, obligatoriu la lucrările de extinderi și/sau înlocuiri rețele și bransamente.

La străzile a căror sens sau bandă de circulație este afectată cu lucrări de spargere pentru înlocuiri de rețele bransamente, racorduri etc. pe o suprafață de peste 50% , stratul de uzură se reface pe toată suprafața benzii sau sensului de circulație.

Dacă lucrarea de spargere se face în zona axului benzii de circulație sau axului drumului, stratul de uzură se reface pe toată banda de circulație sau tot drumul (pe toată lungimea intervenției).

Dacă lucrarea de spargere s-a executat înspre bordură, în lungul benzii sau sensului de circulație, refacerea stratului de uzură se încheie în bordură.

La trotuarele afectate de lucrări, longitudinal și a căror lățime este mai mică sau egală cu 2 m, stratul de uzură se va reface pe toată lățimea lui.

VI.3. În „Autorizația de spargere” pot fi făcute și alte precizări, privind refacerea domeniului public și privat și care trebuie respectate întocmai.

VI.4. Lucrările de refacere a domeniului public în urma spargerilor, rămân în garanția deținătorului sau administratorului de rețea, pentru o perioadă de un an de la recepția lor sau de la data expirării perioadei de refacere consemnată în autorizație, aviz sau înștiințare.

Cap. VII. Obligațiile deținătorilor sau administratorii de rețele, unități economice, persoane fizice și societăți comerciale care solicită autorizarea sau execută lucrări pe domeniul public și privat al Orașului Comănești.

Deținătorilor sau administratorilor de rețele, unităților economice, persoanelor fizice și societăților comerciale care solicită autorizarea sau execută lucrări pe domeniul public și privat al Orașului Comănești, le revin următoarele obligații:

(1) Să execute lucrări de spargere a domeniului public, numai după obținerea „Autorizației de spargere” sau a „Avizului de execuție lucrări” pentru orice tip de lucrări;

(2) Să prezinte la Orașul Comănești – U.A.T. „Înștiințarea despre intervenția de urgență”, în prima zi lucrătoare după executarea intervenției;

(3) Să solicite prezența reprezentantului U.A.T. la predarea amplasamentului în vederea executării lucrărilor;

(4) Să solicite în scris prezența reprezentantului U.A.T. la recepția lucrărilor de refacere. Cu această ocazie se va întocmi un „Proces verbal”, semnat și de către reprezentantul U.A.T. , un exemplar din procesul verbal rămâne la U.A.T.-Orașul Comănești; Pentru lucrările de extindere sau înlocuire rețea și/sau bransamente, procesul verbal de recepție se va întocmi pentru fiecare stradă sau zonă afectată.

(5) Să verifice și să ia măsuri de remediere a lucrărilor de refacere, în perioada **anului** de garanție, de la recepția refacerii;

(6) Să remedieze în termen de 24 de ore de la sesizarea și comunicarea compartimentului de specialitate din cadrul U.A.T. sau de la constatarea proprie a deficiențelor de refacere, la lucrările cu o vechime mai mică de un an;

(7) Să aducă sistemul rutier și pietonal precum și terenul afectat, la forma inițială, în termen de 72 de ore de la terminarea intervenției, termen consemnat în autorizație, aviz sau înștiințare;

(8) Să refacă sistemul rutier și pietonal, cu o societate comercială care are ca obiect principal de activitate, construcția de drumuri;

(9) Să respecte tehnologia de refacere, pentru fiecare tip de sistem rutier sau pietonal în parte conform prevederilor capitolului 6, sau a precizărilor făcute în autorizație, aviz ori înștiințare;

(10) Să semnalizeze lucrările, conform legislației în vigoare, atât pe timpul zilei, al nopții, cât și în condiții de vizibilitate redusă, până la refacerea completă a domeniului public;

(11) Repararea altor rețele aflate în zonă, deteriorate în timpul și din cauza lucrărilor, se va face pe cheltuiala deținătorului rețelei la care se intervine, în termen de **3 (trei) zile** lucrătoare de la termenul consemnat în autorizație, aviz ori înștiințare;

(12) Toate daunele produse terților din cauza nerespectării prezentelor obligații, sau din cauza nerespectării tehnologiei de refacere, așa cum a fost stabilită, cad în sarcina deținătorilor sau administratorilor de rețele, unităților economice, persoanelor fizice și societăților comerciale care solicită autorizarea sau execută lucrări pe domeniul public și privat al Orașului Comănești, Primăria fiind exonerată de orice răspundere.

(13) Să ridice de la serviciul de specialitate din cadrul Orașului Comănești- U.A.T. autorizația, avizul sau înștiințarea după aprobare sau vizare, pentru a aplica în procesul de refacere a domeniului public sau privat, precizările și mențiunile făcute în acesta.

Cap. VIII. TAXA PENTRU OCUPAREA TEMPORARĂ A DOMENIULUI PUBLIC

VIII.1 Stabilirea taxei de ocupare temporara

Pentru evitarea neajunsurilor provocate de timpul indelungat si uneori nejustificat de prelungire a duratei de executie a lucrarilor este necesara plata unei **taxe (t) pentru ocupare temporară a domeniului public sau privat al Orașului Comănești**, cu lucrari la retele edilitare stabilite astfel:

-t = 6 lei/mp/zi pentru lucrari la retele cu săpătură ;

VIII.2 Calcularea taxei de ocupare temporara

VIII.2.1. Taxa pentru ocuparea temporară a domeniului public (strada,trotuar,spatiu verde) se va plăti de către toți executanții pentru lucrări la rețelele edilitare ce afectează domeniul public și privat al Orașului Comănești, se va achita anticipat eliberării autorizației de execuție (spargere) și se va calcula astfel:

$$Vt = t \times S \times N$$

unde :

Vt – valoarea totală a taxei ce se încasează pentru lucrarea ce se va executa;

S - suprafața afectată de lucrare (metri patrati);măsurată pe planurile din documentația depusă pentru obținerea autorizației sau pe teren;

N - numărul de zile lucratoare stabilit în autorizația de execuție (spargere)

t – taxa [lei/ metru pătrat] pentru ocupare temporară a domeniului public și privat al orașului Comănești cu lucrări la rețelele edilitare stabilite conform prezentului Regulament.

VIII.2.2 Valoarea totala a taxei calculată pentru fiecare lucrare se va încasa de la executantul lucrării prin ordin de plată sau numerar depus la casieria Orașului Comănești – U.A.T. în baza notei de calcul efectuată de către serviciul emitent al autorizației de execuție (spargere).

VIII.2.3 Taxa se încasează pe toata perioada cuprinsa între începutul lucrărilor (menționată în autorizație) și până la semnarea procesului verbal de recepție pentru terminarea lucrărilor care trebuie să coincidă cu data de finalizare stabilită în autorizație.

VIII.2.4 Taxa de ocupare temporara in cazul depasirii termenului stabilit in autorizatie;
Daca pentru finalizarea lucrarilor se depaseste termenul din autorizatie, atunci diferenta de taxa neincasata in afara termenului stabilit prin autorizatia de executie , se va incasa inainte de semnarea procesului verbal de receptie la terminarea lucrarilor si se va calcula dupa formula

$$Vd = t \times Sd \times Nd$$

unde:

Vd- valoarea taxei pentru perioada de depășire a termenului stabilit prin autorizația de executie;

Sd – suprafața afectată de lucrare rămasă nefinalizată la data încheierii termenului din autorizatie măsurată in teren sau pe planurile din documentația depusă pentru obținerea autorizatiei; (cu condiția ca executantul sa solicite în scris la vizualizarea în teren a stadiului lucrărilor înainte de finalizarea termenului prevazut în autorizație).

Nota: in situatia în care executantul nu convoaca comisia de receptie la terminarea lucrărilor în termenul stabilit în autorizatia de executie sau nu anunța în scris pentru vizualizarea în teren a stadiului lucrărilor, valoarea taxei de ocupare pentru depășire perioadei stabilite din autorizatie sau aviz, se va calcula la întreaga suprafața „S” pentru care s-a constituit fondul de garanție.

Nd – numărul de zile cu care s-a depășit durata specificată în autorizația de executie.

t- taxa [lei/ metru pătrat] pentru ocupare temporară a domeniului public si privat al Orașului Comănești cu lucrări la rețelele edilitare.

VIII.2.5. Nu se constituie fondul de garanție si nu se incaseaza taxa de ocupare temporara pentru lucrarile de investitii executate pe domeniul public și privat al orașului Comănești la rețele de apă, canalizare și termice, executate de SC APA SERV TROTUS S.R.L. pentru rețelele proprietatea Orașului Comănești.

VIII.2.6. Taxa pentru ocupare temporara a domeniului public sau privat al orașului Comănești cu lucrari la rețelele edilitare se indexeaza anual cu indicele de inflatie.

Cap. IX. FONDUL DE GARANTIE

Deoarece este în curs de încheiere un proiect european de reabilitare a 41 de străzi, cu trotuarele aferente și rețeaua de iluminat public, pentru care există o garanție de 5 (cinci) ani și pentru siguranta executiei calitative a refacerilor este necesar a se constitui un fond de garanție pentru lucrări executate pe domeniul public sau privat al orașului Comănești la rețelele edilitare.

IX.1 Stabilirea fondului de garanție pentru buna executie a lucrarii

Fodul de garanție se stabileste astfel:

IX.1.1. Pentru fiecare metru pătrat-suprafață de stradă asfaltată sau betonată afectata de lucrare, se va reține suma de :

- 120 lei/mp pentru lucrari la retele cu santuri sapate pe o lungime de pana la 50 ml;
- 90 lei/mp pentru lucrari la retele cu santuri sapate pe o lungime cuprinsa intre 51 ml si 500 ml.;
- 60 lei/mp pentru lucrari la retele cu santuri sapate pe o lungime mai mare de 501 ml.

IX.1.2. Pentru fiecare metru pătrat -suprafață de parcare sau trotuar betonat sau pavat afectat de lucrare, se va reține suma de:

- 100 lei/mp pentru lucrari la retele cu santuri sapate pe o lungime de pana la 50 ml;
- 70 lei/mp pentru lucrari la retele cu santuri sapate pe o lungime cuprinsa intre 51 ml si 500 ml.;
- 40 lei/mp pentru lucrari la retele cu santuri sapate pe o lungime mai mare de 501 ml.

IX.1.3. Pentru fiecare metru pătrat-suprafață de strada sau trotuar neamenajat afectat de lucrare, se va reține suma de :

- 70 lei/mp pentru lucrari la retele cu santuri sapate pe o lungime de pana la 50 ml;
- 50 lei/mp pentru lucrari la retele cu santuri sapate pe o lungime cuprinsa intre 51 ml si 500 ml.;
- 30 lei/mp pentru lucrari la retele cu santuri sapate pe o lungime mai mare de 501 ml.

IX.1.4. Pentru fiecare metru patrat-suprafata de spatiu verde afectat de lucrare, se va retine suma de :

- 40 lei/mp pentru lucrari la retele cu santuri sapate pe o lungime de pana la 50 ml;
- 30 lei/mp pentru lucrari la retele cu santuri sapate pe o lungime cuprinsa intre 51 ml si 500 ml.;
- 20 le/mp pentru lucrari la retele cu santuri sapate pe o lungime mai mare de 501 ml.

IX.1.5. Pentru fiecare obiectiv ce urmează a se demonta pentru ca apoi să se remonteze, se va reține suma de 500 lei/bucata (stâlpi, platforme de gunoi, garduri, etc).

IX.2 Calculul fondului de garanție

Fondul de garanție se va reține în funcție de categoria terenului și suprafața afectată de lucrare după cum urmează :

IX.2.1. Lucrari la rețele cu santuri sapate pe o lungime de pana la 50 ml.

a) pentru suprafețe de strada asfaltata sau betonata afectata de lucrare:

-fondul de garantie = 120 lei x suprafata afectata

b) pentru suprafețe de parcare sau trotuar betonate sau pavate afectate de lucrare:

-fondul de garantie = 100 lei x suprafata afectata

c) pentru suprafețe de strada neamenajata, parcare sau trotuar neamenajat afectate de lucrare

-fondul de garantie = 70 lei x suprafata afectata

d) pentru suprafețe de spatiu verde afectate de lucrare

-fondul de garantie = 40 lei x suprafata afectata

e) pentru fiecare obiectiv ce urmează a se demonta pentru ca apoi să se remonteze, se va reține suma de 500 lei/bucata (stâlpi, platforme de gunoi, garduri, etc).

-fondul de garantie = 500 lei x numar de bucati

IX.2.2 Lucrari la rețele cu santuri sapate pe o lungime cuprinsa intre 51 ml si 500 ml

a) pentru suprafețe de strada asfaltata sau betonata afectata de lucrare:

-fondul de garantie = 90 lei x suprafata afectata

b) pentru suprafețe de parcare sau trotuar betonat sau pavate afectate de lucrare

-fondul de garantie = 70 lei x suprafata afectata

c) pentru suprafețe de strada neamenajata, parcare sau trotuar neamenajat afectate de lucrare

-fondul de garantie = 50 lei x suprafata afectata

d) pentru suprafețe de spatiu verde afectate de lucrare

-fondul de garantie = 30 lei x suprafata afectata

e) pentru fiecare obiectiv ce urmează a se demonta pentru ca apoi să se remonteze, se va reține suma de 500 lei/bucata (stâlpi, platforme de gunoi, garduri, etc).

-fondul de garantie = 500 lei x numar de bucati

IX.2.3 Lucrari la rețele cu santuri sapate pe o lungime mai mare de 501 ml

a) pentru suprafețe de strada asfaltata sau betonata afectata de lucrare:

-fondul de garantie = 60 lei x suprafata afectata

b) pentru suprafețe de parcare sau trotuar betonat sau pavat afectate de lucrare

-fondul de garantie = 40 lei x suprafata afectata

c) pentru suprafețe de strada neamenajata, parcare, trotuar neamenajat afectate de lucrare

-fondul de garantie = 30 lei x suprafata afectata

d) pentru suprafețe de spatiu verde afectate de lucrare

-fondul de garantie = 20 lei x suprafata afectata

e) pentru fiecare obiectiv ce urmează a se demonta pentru ca apoi să se remonteze, se va reține suma de 500 lei/bucata (stâlpi, platforme de gunoi, garduri, etc).

-fondul de garantie = 500 lei x numar de bucati

Valoarea totala a fondului de garanție calculate in functie de lungimea rețelei este

$G=a+b+c+d+e$, rezultând valoarea de _____ lei.

Fondul de garanție se calculează în funcție de suprafețele de teren afectate de lucrare prin măsuratori pe planurile prezentate în vederea obținerii autorizației de executie (spargere), confruntate cu deplasarea pe teren a reprezentantului Orașului Comănești-U.A.T, însoțit (dacă este necesar) de executantul lucrării.

Fondul de garanție calculat se va depune de către executant într-un cont pus la dispoziție de Orașul Comănești prin scrisoare bancara sau în numerar la casieria Orașului Comănești, în baza notei de calcul efectuată de serviciul emitent al autorizației de execuție (spargere)

IX.3 Deblocarea fondului de garanție pentru buna execuție a lucrării

IX.3.1 Fondul de garanție se va restitui executantului în baza solicitării scrise de către acesta după cum urmează:

- 90% din suma reținută se va restitui după încheierea procesului verbal de recepție la terminarea lucrărilor

- 10% din suma reținută se va restitui după încheierea procesului verbal de recepție finală a lucrărilor.

IX.3.2 Fondul de garanție rambursat la dispoziție poate fi deblocat și utilizat de către proprietar (Orașul Comănești-.U.A.T.), în vederea refacerii lucrărilor necorespunzătoare în următoarele situații :

a) termenul prevăzut în autorizație a expirat iar firma executantă nu a finalizat lucrările prevăzute în autorizație

b) în perioada de garanție a lucrărilor suprafețele afectate de lucrare se degradează datorită execuției necorespunzătoare iar firma executantă nu le readuce la starea inițială în termenul stabilit.

Deblocarea fondului de garanție rambursat la dispoziție pentru utilizarea lui în refacerea lucrărilor necorespunzătoare se face de către reprezentanții Orașului Comănești-.U.A.T., în baza Notei de constatare la fața locului, urmata de o evaluare a lucrărilor și refacerea cu o firmă de specialitate, care trebuie să fie atestată pentru lucrări de întreținere și reparații drumuri și construcții aferente lor.

Un exemplar din situația de lucrări se va transmite și executantului inițial a lucrării.

IX.4. Modalitatea de deblocare și utilizare a fondului de garanție de către Orașul Comănești-.U.A.T.

IX.4.1 La terminarea lucrărilor

În cazul în care se constată că executantul nu demarează procedura de încheiere a procesului verbal de recepție la terminarea lucrărilor în termenul prevăzut în autorizația de execuție (spargere) pentru lucrări subterane pe domeniul public și privat al Orașului Comănești executate la rețelele edilitare, se consideră că lucrarea este neterminată, constituie abatere și vinovatul poate fi somat, avertizat și sancționat, conform legislației în vigoare și a prezentului Regulament. În această situație proprietarul (autoritatea locală) va atenționa încă odată executantul să finalizeze lucrările și să depună documentația în vederea recepției lucrărilor în termen de **5 zile** de la data comunicării somației, iar dacă acesta nu se conformează poate fi sancționat. Dacă și după primirea sancțiunii executantul nu va reface lucrările, Primăria va demara procedura de refacere a lucrărilor nefinalizate din fondul de garanție rambursat la dispoziție pentru lucrarea în cauză.

IX.4.2 În perioada de garanție a lucrărilor

Dacă pe parcursul perioadei de garanție se constată că suprafețele afectate de lucrare se deteriorează, proprietarul va soma executantul ca în termen de **3 zile** de la comunicarea somației să aducă terenul la starea inițială, iar dacă acesta nu se conformează, poate fi sancționat urmând ca refacerea suprafețelor afectate, să fie remediate de către autoritatea locală pe cheltuielile executantului din fondul de garanție rămas la dispoziție (10% din suma reținută).

IX.4.3 La recepția finală a lucrărilor

În cazul în care la recepția finală se constată că suprafețele afectate de lucrare s-au degradat și executantul nu le reface nici după primirea somației și a sancțiunii, procentul de 10% din suma reținută nu se va restitui executantului, ci va fi utilizat de către autoritatea locală pentru refacerea suprafețelor afectate.

IX.5 Scutiri

Nu se constituie fondul de garanție și nu se încasează taxa de ocupare temporară pentru lucrările de investiții executate pe domeniul public și privat al orașului Comănești la rețele de apă, canalizare și termice, executate de SC APA SERV Trotus S.R.L. pentru rețelele proprietatea Orașului Comănești.

IX.6 Alte precizări

IX.6.1. Autorizația de execuție pentru lucrări tehnico-edilitare pe domeniul public și privat al orașului Comănești se va elibera executantului/beneficiarului numai după ce acesta va face dovada achitării prin numerar la casieria U.A.T.-Orașul Comănești a sumei ce constituie taxa de ocupare și fondul de garanție pentru buna execuție a lucrării.

IX.6.2. Cuantumul taxei de ocupare și a fondului de garanție poate fi modificat de administrația publică locală prin hotărâre de consiliu.

IX.6.3. In situatia in care a fost eliberata autorizatia de executie, a fost achitata taxa de ocupare temporara si a fost constituit fondul de garantie, dar lucrarea nu s-a mai executat, Oraşul Comăneşti-U.A.T. va restitui in totalitate taxa de ocupare si fondul de garantie avand la baza procesul verbal de constatare in teren.

IX.6.4. In cazul in care din motive intemeiate executantul nu a demarat lucrarile in termenul prevazut in autorizatie, dupa ce in prealabil a achitat taxa de ocupare si a constituit fondul de garantie acest termen poate fi decalat sau prelungit doar o singura data, pastrandu-se conditiile pentru care s-a achitat taxa de ocupare si fondul de garantie.

IX.6.5. In situatia in care, cu ocazia receptiei lucrarilor, unii membri din comisie constata ca mai exista mici neconformitati care pot fi remediate in scurt timp (ex:insamantare cu gazon sau rulouri de iarba, plantare gard viu, ridicarea moluzului, curatenie), comisia va da un termen de maxim **3 zile** pentru corectarea acestor neconformitati fara a mai incasa taxa de ocupare temporara a domeniului public pe aceasta perioada.

Cap. X. CONTROLUL EFECTUAT DE REPREZENTANŢII ORAŞULUI COMĂNEŞTI – U.A.T., PE PERIOADA DE VALABILITATE ŞI EFECT AL AVIZULUI SAU AUTORIZAŢIEI DE SPARGERE

X. 1. Controlul, constatarea şi sancţionarea contravenţiilor produse prin nerespectarea prevederilor prezentei hotărâri se face de către personalul abilitat de la : Serv. Urbanism, Poliţia locală şi alte organe abilitate.

X.2. Procesul verbal de constatare a contravenţiilor va fi întocmit de către agenţii Poliţiei Locale sau alte organe abilitate şi constituie titlu executoriu, în baza căruia se va proceda la încasarea contravalorii amenzii, prin serviciile specializate ale .

X.3. Orice lucrare executată , de către persoane fizice sau juridice care afectează sub o formă sau alta domeniul public, fără a deţine „**Autorizaţie de spargere pentru remedierea avariilor**” sau „**Înştiinţare privind intervenţia de urgenţă**”, se sancţionează cu amendă şi se obligă la readucerea zonei afectate la forma iniţială, pe cheltuiala proprie în termen de **3 (trei) zile** lucrătoare de la data înştiinţării. Dacă termenul de refacere nu este respectat zona se reface de către o societate cu care Oraşul Comăneşti-U.A.T. are contract de reparaţii străzi, alei, trotuare etc. cu recuperarea contravalorii cheltuielilor ocazionate de refacere, de la persoana în cauză.

Personalul imputernicit are urmatoarele atributii:

- a) verifica legalitatea documentatiei de executie pentru lucrarile ce se executa;
- b) verifica existenta autorizatiei de executie, sau a acordului de interventie(dupa caz);
- c) verifica incadrarea in termenele de executie stabilite prin actul de acceptare;
- d) verifica, controleaza si urmareste modul de respectare a conditiilor de executie conform prezentului regulament;
- e) transmite avertismente si somatii catre societatile si persoanele vinovate de nerespectarea prevederilor legale si a prezentei Hotarari ;
- f) transmite ordinul de sistare pentru lucrari care se executa fara autorizatie ,sau fara respectarea conditiilor din actul de acceptare;
- g) aplica sanctiuni contraventionale in conformitate cu prevederile legale si ale prezentei Hotarari;

Cap. XI. - SANCTIUNI ŞI CONTRAVENTII

XI. 1. Abateri si incalcari ale prevederilor legale si a prezentului Regulament ce tin de lucrari pe domeniul public si privat al oraşului Comăneşti la retelele edilitare se sancţioneaza contraventional astfel:

a. Executarea lucrarilor sau interventiilor la retelele edilitare pe domeniul public sau privat al oraşului Comăneşti fără „**Autorizaţie de spargere pentru remedierea avariilor**” sau fără „**Înştiinţare privind intervenţia de urgenţă**” se sancţioneaza cu amenda cuprinsa intre 3.000 lei si 6.000 lei;

b. Nerespectarea condițiilor din actul de acceptare și a celor din *Regulamentul privind condițiile de execuție a lucrărilor pe domeniul public sau privat al orașului Comănești și de intervenție în caz de avarie la rețelele edilitare* se sancționează cu amenda cuprinsă între 1.000 lei și 3.000 lei;

c. executarea lucrărilor de către societăți comerciale care nu dețin certificat (valabil) de atestare tehnică pentru lucrări de întreținere, reparații drumuri și construcții aferente lor inclusiv reparații străzi se sancționează cu amenda cuprinsă între 2000 lei și 4000 lei;

XI.2. Constatarea și aplicarea contravențiilor;

XI.2.1. Contravenția se constată și se sancționează printr-un proces-verbal, anexă la prezentul regulament, încheiat de către reprezentanții U.A.T.-Orașul Comănești, stabiliți prin dispoziție.

XI.2.2. Persoanele care constată contravenția și care sunt denumite în mod generic „*agenți constatați*” vor aplica sancțiunea.

XI.2.3. Procedura de aplicare a sancțiunilor contravenționale de către agentul constator, este cea prevăzută de Ordonanța Guvernului nr. 2/12.07.2001, cu modificările și completările ulterioare.

Sumele provenite din amenzi aplicate în temeiul prezentului regulament, se fac venit integral la bugetul local și se vor utiliza pentru modernizarea, reabilitarea sau repararea drumurilor, a trotuarelor, aleilor carosabile și pietonale, pistelor de bicicliști, a spațiilor verzi ce aparțin domeniului public sau privat al Orașului Comănești.

**Președinte de ședință,
Consilier local
Sing. Petrea Pandelaș**

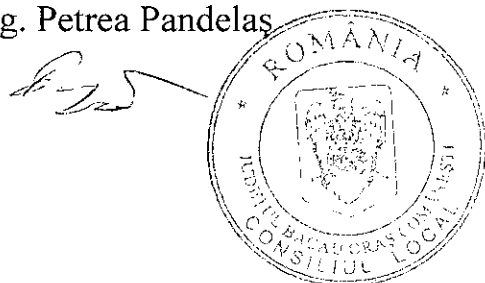

**Contrasemnează,
Secretarul orașului
jurist Daniela Chirilă**

**SERVICIUL URBANISM,
ing. Gabriela Popa**

MODELE DE FORMULARE FOLOSITE.

(1) Pentru lucrări de extindere și înlocuire rețele și bransamente precum și pentru bransamente și racorduri de orice fel:

CERERE

pentru autorizație de spargere privind lucrările de racorduri și bransamente la rețelele publice de apă, canalizare, gaze, energie termică, energie electrică, telefonie, televiziune și transmitere informații prin cablu.

Denumirea solicitantului (deținător de rețea) _____ cu domiciliul/sediul în _____ str. _____ nr. _____ bl. _____ sc. _____ ap. _____ județul/sectorul _____ prin prezenta solicităm autorizație de spargere pentru efectuarea lucrărilor de racorduri/bransamente la :

- | | |
|---|---|
| <input type="checkbox"/> rețele publice de apă | <input type="checkbox"/> rețele publice de transport a energiei electrice |
| <input type="checkbox"/> rețele publice de canalizare | <input type="checkbox"/> rețele publice de telefonie |
| <input type="checkbox"/> rețele publice de gaze | <input type="checkbox"/> rețele publice de televiziune |
| <input type="checkbox"/> rețele publice de transport a energiei termice | <input type="checkbox"/> rețele publice de transmitere a informației |

pentru beneficiarul/cod unic de înregistrare _____ / _____ cu domiciliul/sediul în _____ str. _____ nr. _____ bl. _____ sc. _____ ap. _____ județul/sectorul _____.

Lucrările de racorduri/bransament se execută la următoarea adresă: _____ în perioada: de la _____ la _____.

Executantul lucrării _____ cu sediul în _____ str. _____ nr. _____ sc. _____ ap. _____ județul _____ tel. _____

Responsabilul lucrării este _____ tel. _____

Refacerea infrastructurii se execută de către _____ tel. _____

Diriginta de șantier pentru refacerea infrastructurii: _____ tel. _____

Refacerea suprastructurii se execută de către: _____ tel. _____

Diriginta de șantier pentru refacerea suprastructurii: _____ tel. _____

Data

Semnătura

Telefon de contact _____

Notă :

- Se anexează obligatoriu:- autorizația de construire pentru bransament / racord (xerocopie) ;
 - plan de situație vizat spre neschimbare (xerocopie);
 - proiect tehnic de execuție (xerocopie);
 - proiect de semnalizare rutieră și siguranța circulației în zonă;
 - aviz solicitate prin certificate de urbanism (xerocopie.);
 - grafic de execuție al lucrărilor.

2. Execuția lucrării se va face numai după obținerea autorizației de spargere și achitarea taxei de spargere, pe baza notei de plată întocmită de Serviciul Urbanism (pt. apă, gaz, canalizare, en. electrică, telefonie, en. termică, transmitere date etc.)

ROMÂNIA
JUDEȚUL BACĂU
ORAȘUL COMĂNEȘTI

AUTORIZAȚIE PENTRU SPARGEREA
DOMENIULUI PUBLIC SI PRIVAT

privind lucrările de racorduri și branșamente la rețelele publice de
apă, canalizare, gaze, termice, energie electrică, telefonie și televiziune prin cablu

NR. _____ DIN _____ 20__

Se autorizează (beneficiar) _____ / _____ cu
domiciliul/sediul în _____ str. _____ nr. _____ sc. _____ ap. _____ județul _____ să efectueze lucrări
de racorduri/branșamente la:

- | | |
|---|---|
| <input type="checkbox"/> rețele publice de apă | <input type="checkbox"/> rețele publice de transport a energiei electrice |
| <input type="checkbox"/> rețele publice de canalizare | <input type="checkbox"/> rețele publice de telefonie |
| <input type="checkbox"/> rețele publice de gaze | <input type="checkbox"/> rețele publice de televiziune |
| <input type="checkbox"/> rețele publice de transport a energiei termice | <input type="checkbox"/> rețele publice de transmitere a informației |

1. **Executantul** lucrării _____ cu domiciliul/sediul
în _____ str. _____ nr. _____ sc. _____ ap. _____ județul _____

Responsabilul lucrării este _____ tel. _____.

2. **Refacerea infrastructurii** la forma inițială se execută de către _____ tel. _____.

Responsabilul lucrării de refacere a infrastructurii este _____ tel. _____.

3. **Refacerea suprastructurii** la forma inițială se execută de către _____ tel. _____.

Responsabilul lucrării de refacere a suprastructurii este _____ tel. _____.

Taxa pentru eliberarea prezentei autorizații, instituită prin HCL nr. în sumă de _____ lei a fost achitată cu ordinul de
plată/chitanța nr. _____ din _____.

Lucrările de racorduri/branșament se execută la următoarea adresă _____

Prezenta autorizație este valabilă de la _____ până la _____ cu refacerea la forma inițială în termen de 3
(trei) zile de la expirare.

- În cazul nerefacerii la termen sau în mod necorespunzător a acestor lucrări se vor aplica amenzi contravenționale conf.
HCL
- Se vor lua măsuri de siguranța circulației auto și pietonale conf. planului de semnalizare rutieră și de sig. circulației
- Zona de lucru se va semnaliza și în timp de noapte conform Ordinului M.I.+M.T. nr.1112/411/2000 apărut în MO nr.
397/2000.
- Zona de lucru se va curăța de pământ și de moloz în termen de 8 ore de la începerea lucrării.
- Pământul rezultat din săpătură se va încărca direct în mașini și se va transporta în afara zonei de lucru. Nu se va depozita
pământ pe carosabil, trotuare sau zona verde.
- Se vor respecta prevederile cap.VI din „Regulamentul de eliberare a autorizației de spargere și refacere a infrastructurii”.

În vederea executării lucrărilor, beneficiarul deține autorizația nr. _____ din _____ /20

Potrivit prevederilor legale, executantul și beneficiarul rămân răspunzători de buna întreținere a sistemului rutier și/sau
pietonal refăcut timp de **un an** de la data refacerii. Montarea indicatoarelor de circulație este obligația executantului.

Nerespectarea prevederilor autorizației de față, inclusiv a documentației care a stat la baza autorizării se urmărește conform
legii.

Prezenta se va aduce la cunoștința organelor de circulație din Poliție, obținându-se și acordul acestora, iar în caz că se va
închide circulația stradală se vor anunța și Pompierii și Salvarea.

NOTĂ : - Refacerea sistemului rutier la forma inițială, se va face conform ANEXEI nr.1 (vezi verso)

- Nerespectarea condițiilor impuse duce la anularea prezentei autorizații.

APROB
PRIMAR,
Ec. Viorel Miron

ÎNTOCMIT

PRELUNGIRE DE AUTORIZAȚIE

Se prelungește valabilitatea autorizației de spargere de la _____ până la _____/20-
S-a achitat taxa de prelungire a autorizației în suma de _____ lei, cu chitanța nr.
_____ din _____

APROB
PRIMAR,
Ec. Viorel Miron

ANEXA nr. 1

Astuparea șanțurilor se va face cu **balast** bine compactat până la cota inferioară a fundației străzii.
Începerea lucrărilor de refacere a sistemului rutier se vor face în prezența reprezentantului Primăriei.

Refacerea sistemului rutier se face respectând Regulamentul pentru refacerea spargerilor, coroborat cu prezenta Anexă, care face parte integrantă din prezenta Autorizație de spargere.

Refacerea sistemului rutier se va realiza astfel:

- **pentru carosabil :** - strat fundație
balast compactat în straturi de ___ cm : _____
 - strat de bază
 - beton C 12/15 (B250, Bc15) _____
 - macadam: _____
 - balast stabilizat: _____
 - mixtură asfaltică de egalizare AB2 _____
 - strat legătura : binder de criblură BAD25 _____
 - strat uzura:
 - beton asfaltic BA 8 / BA16 /MASF _____
 - asfalt turnat _____
 - beton de ciment C12/15 (B250) _____
 - calup / pavele: _____

Obs : _____

- **pentru trotuare :** - balast compactat în straturi de ___ cm, _____
 - beton C 12/15 (B250, Bc15) _____
 - asfalt turnat _____
 - beton asfaltic BA8/BA16 _____
 - nisip sorturile _____
 - pavaj din dale _____

Obs. _____

- **pentru borduri :** - se vor reface la forma inițială prin rostuire cu mortar de ciment
- **pentru rampe acces :** - _____
- **pentru spațiile verzi :** - _____

Rosturile de tăiere se vor închide obligatoriu cu : _____

CERERE

pentru autorizație de spargere de urgență la remedierea avariilor

Nr. _____ din _____

1. (denumire solicitant) cu sediul în _____ strada _____ nr. _____ solicităm aprobarea spargerii: drumului ,trotuarului, zonei verzi, pentru efectuarea lucrărilor de remediere a avariilor la:

- | | |
|--|---|
| <input type="checkbox"/> rețele de apă | <input type="checkbox"/> rețele de transport a energiei electrice |
| <input type="checkbox"/> rețele de canalizare | <input type="checkbox"/> rețele de transport a energiei termice |
| <input type="checkbox"/> rețele de transmitere a informației | <input type="checkbox"/> rețele de telefonie |

2. Lucrările în regim de urgență se execută la următoarea adresă: _____, în perioada de la _____ la _____ de către (denumire executant) cu sediul în _____ strada _____ nr. _____

Responsabilul lucrări este: _____ telefon _____

3. Amplasamentul pentru execuția lucrării se predă la data de: _____

4. Refacerea infrastructurii la forma inițială se execută de către: _____

Responsabilul lucrări de refacere a infrastructurii este _____ telefon _____

5. Refacerea sistemului rutier la forma inițială se execută de către: _____

Responsabilul lucrări de refacere a sistemului rutier este _____ telefon _____

6. Anexe obligatorii: - plan de situație pe care să fie marcată zona afectată;
- proiect de semnalizare rutieră și siguranța circulației în zonă.

PROCES VERBAL

de predare a amplasamentului intervenției.

Încheiat azi _____ cu ocazia predării-primirii amplasamentului intervenției de remediere a avariilor la : _____, între reprezentantul Orasului Comanesti-U.A.T. și reprezentantul _____.

1. Descrierea pe scurt a defectului: _____

2. Starea domeniului public afectat de lucrări: _____

3. Observații ale altor deținători de rețele convocați: _____

Am predat

Am primit

ROMÂNIA
JUDEȚUL BACĂU
ORAȘUL COMĂNEȘTI

AUTORIZAȚIE DE SPARGERE
la remedierea avariilor nr. _____ din _____

Urmare solicitării dumneavoastră nr. _____ din _____ vă facem cunoscut că Orașul Comănești-U.A.T. avizează favorabil intervenția, pentru remedierea avariei la :

- | | |
|---|--|
| <input type="checkbox"/> rețeaua de apă | <input type="checkbox"/> rețeaua de transport a energiei electrice |
| <input type="checkbox"/> rețeaua de canalizare | <input type="checkbox"/> rețeaua de transport a energiei termice |
| <input type="checkbox"/> rețeaua de transmitere a informației | <input type="checkbox"/> rețeaua de telefonie |

Lucrările de remediere se execută la următoarea adresă: _____
de către _____ cu sediul în _____
str. _____ nr. _____ județul _____.

1. Perioada de valabilitate a autorizației: de la _____ până la _____.

2. Responsabilul lucrării este: _____ telefon _____

3. Refacerea infrastructurii la forma inițială se execută de către: _____

Responsabilul lucrării de refacere a infrastructurii este _____ telefon _____

Refacerea sistemului rutier la forma inițială se execută de către: _____

Responsabilul lucrării de refacere a sistemului rutier este _____ telefon _____

4. Sistemul rutier, pietonal, zona verde se va reface până la data de _____ cu următoarele precizări : _____

Din cadrul Orasului Comanesti-U.A.T. la recepția lucrării de refacere va participa _____

Deținătorul rețelei rămâne răspunzător de buna întreținere a sistemului rutier și/ sau pietonal timp de **un an** de la data procesului verbal de recepție a refacerii.

Pentru nerespectarea condițiilor prezentei „ **Autorizații de spargere**”, se vor aplica măsurile prevăzute în anexa la H.C.L. nr. din

(3) . Pentru intervenții la remedierea avariilor în afara orelor de program, sau în zilele de sărbători legale(se depune și de către S.C. E-on Gaz Distribuție S.A., pentru toate intervențiile de urgență)

APROBARE EMITENTENT

Către,
Orașul Comănești-U.A.T.

ÎNȘTIINTARE

Privind intervenția de urgență la remedierea avariilor

Nr. _____ din _____

1. Subsemnatul/a _____ cu domiciliul în _____
str. _____ nr. _____ prin prezenta vă facem cunoscut că s-a spart: drumul ,trotuarul, zona verde, pentru efectuarea lucrărilor de remediere a avariilor la:

- | | |
|--|---|
| <input type="checkbox"/> rețele de apă | <input type="checkbox"/> rețele de transport a energiei electrice |
| <input type="checkbox"/> rețele de canalizare | <input type="checkbox"/> rețele de transport a energiei termice |
| <input type="checkbox"/> rețele de gaze naturale | <input type="checkbox"/> rețele de telefonie |
| <input type="checkbox"/> rețele de transmitere a informației | |

2. Lucrările în regim de urgență s-au executat la următoarea adresă: strada _____
nr. _____, în perioada de la _____ la _____.

Responsabilul lucrării este: _____ telefon _____

3. Refacerea infrastructurii la forma inițială se execută de către: _____

Responsabilul lucrării de refacere a infrastructurii este _____ telefon. _____

4. Refacerea sistemului rutier la forma inițială se execută de către: _____

Responsabilul lucrării de refacere a sistemului rutier este _____ telefon _____

5. Anexe obligatorii: - plan de situație pe care să fie marcată zona afectată;

Data :

Semnătura:

DATE PRIVIND REFACEREA DOMENIULUI PUBLIC SI PRIVAT

(se completează de către reprezentantul U.A.T.)

Domeniul public si privat afectat de lucrări se va reface până la _____, cu următoarele precizări: _____

Din cadrul Orasului Comanesti-U.A.T. la recepția lucrării de refacere va participa _____

Deținătorul rețelei rămâne răspunzător de buna întreținere a sistemului rutier și/ sau pietonal timp de **un an** de la data procesului verbal de recepție a refacerii.

Pentru nerespectarea condițiilor de refacere se vor aplica măsurile prevăzute în anexa la Hotărârea Consiliului Local nr. _____ din _____.

(4). Pentru aviz de execuție lucrări, altele decât intervenții de urgență sau extinderi și înlocuiri rețele ori bransamente.

CERERE

aviz de execuție lucrări, altele decât intervenții de urgență sau
extinderi și înlocuiri rețele ori bransamente

1. Subsemnatul/a _____ cu domiciliul în _____
str. _____ nr. _____ prin prezenta solicităm “Aviz de execuție lucrări” pentru: (descrierea
lucrării) _____

2. Lucrările solicitate se execută la următoarea adresă: _____, în perioada de
la _____ la _____ de către _____ cu sediul în _____
Str. _____, nr. _____, județul _____.

Responsabilul lucrării este: _____ telefon _____

3. Refacerea infrastructurii la forma inițială se execută de către: _____

Responsabilul lucrării de refacere a infrastructurii este _____ telefon. _____

4. Refacerea sistemului rutier la forma inițială se execută de către: _____

Responsabilul lucrării de refacere a sistemului rutier este _____ telefon _____

5. Anexe obligatorii: - plan de situație pe care să fie marcată zona afectată;
- plan de semnalizare rutieră și siguranța circulației în zonă (la nevoie)

Data :

Telefon de contact

Semnătura:

ROMÂNIA
JUDEȚUL BACĂU
ORAȘUL COMĂNEȘTI

AVIZ

de execuție lucrări ,alte decât intervenții de urgență sau
extinderi și înlocuiri rețele ori branșamente

Urmare solicitării dumneavoastră nr. _____ din _____ vă facem cunoscut că Orașul Comănești-
U.A.T. avizează favorabil executarea lucrărilor solicitate.

Lucrările se execută la următoarea adresă: _____ de către
_____ cu sediul în _____
str. _____ nr. _____ județul _____.

1.Perioada de valabilitate a avizului: de la _____ până la _____.

2. Responsabilul lucrări este: _____ telefon _____

3. Refacerea infrastructurii la forma inițială se execută de către: _____

Responsabilul lucrări de refacere a infrastructurii este _____ telefon. _____

Refacerea sistemului rutier la forma inițială se execută de către: _____

Responsabilul lucrări de refacere a sistemului rutier este _____ telefon _____

4. Sistemul rutier, pietonal, zona verde se va reface până la data de _____ cu următoarele
precizări: _____

_____.

Din cadrul Orasului Comanesti-U.A.T. la recepția lucrării de refacere va participa _____

5. Taxa pentru eliberarea prezentului aviz, instituită prin H.C.L.. _____ în sumă de _____ a fost
achitată cu ordinal de plată/chitanța nr. _____ din _____.

6. Deținătorul avizului rămâne răspunzător de calitatea refacerii pentru o perioadă de un **an**, de la data refacerii.

7. Pentru nerespectarea condițiilor prezentului „ **Aviz de execuție lucrări**”, se vor aplica măsurile prevăzute în
anexa la H.C.L. nr..... din, art.....

APROB
PRIMAR,
Ec. Viorel Miron

ÎNTOCMIT

REFACEREA SISTEMULUI RUTIER SI PIETONAL CU MIXTURI ASFALTICE LA RECI SAU PRIN SISTEMUL "RINO PATCH"

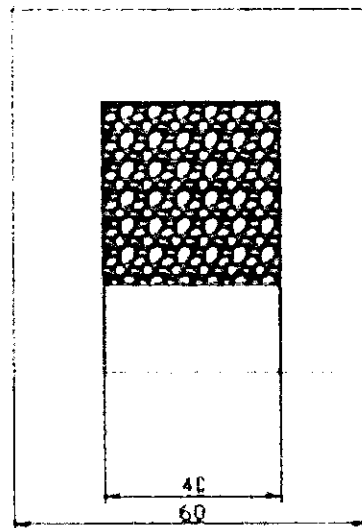
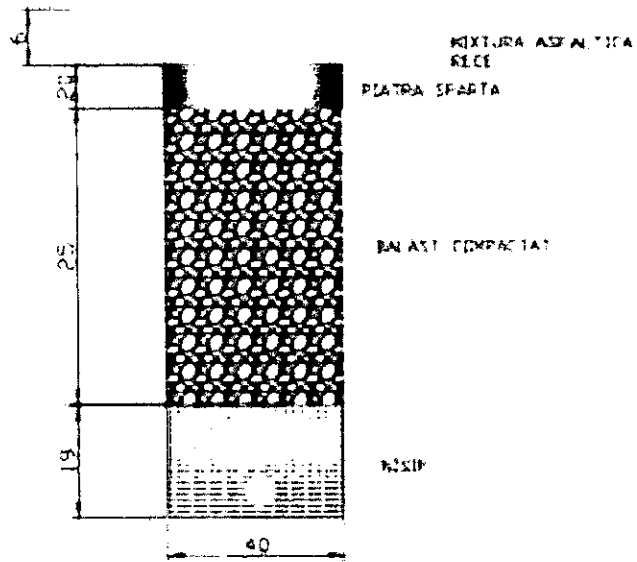

REFACEREA SISTEMULUI
RUTIER SI PIETONAL CU MIXTURI
ASFALTICE LA RECI
SAU PRIN SISTEMUL "RINO PATCH"

FIG. 185.1.22

MODUL DE REEFACTRE LA CABLU ELECTRICE PE STRAZI SI TROTUARE CU IMBRACAMINTI DIN BETON DE CIMENT

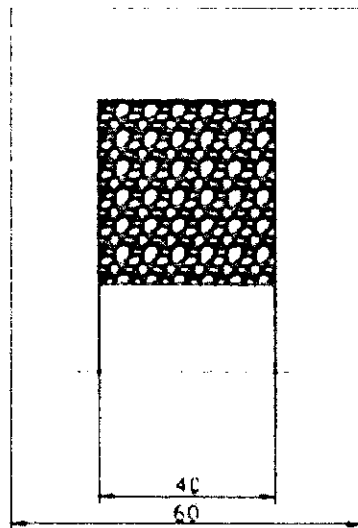
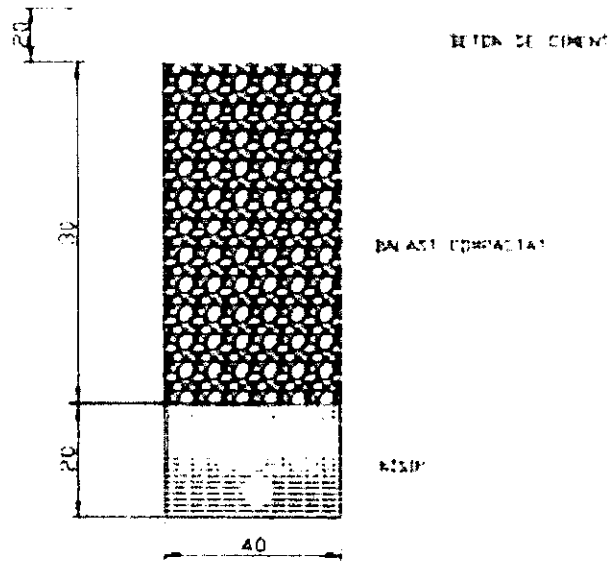

MODUL DE REEFACTRE LA CABLU
ELECTRIC PE STRAZI SI TROTUARE CU
IMBRACAMINTI
DIN BETON DE CIMENT

PLANS 2.

MODUL DE REFACERE LA CABLU ELECTRICE PE STRAZI
SI TROTUARE CU IMBRACAMINTI DIN MIXTURI
ASFALTICE DIFERITE

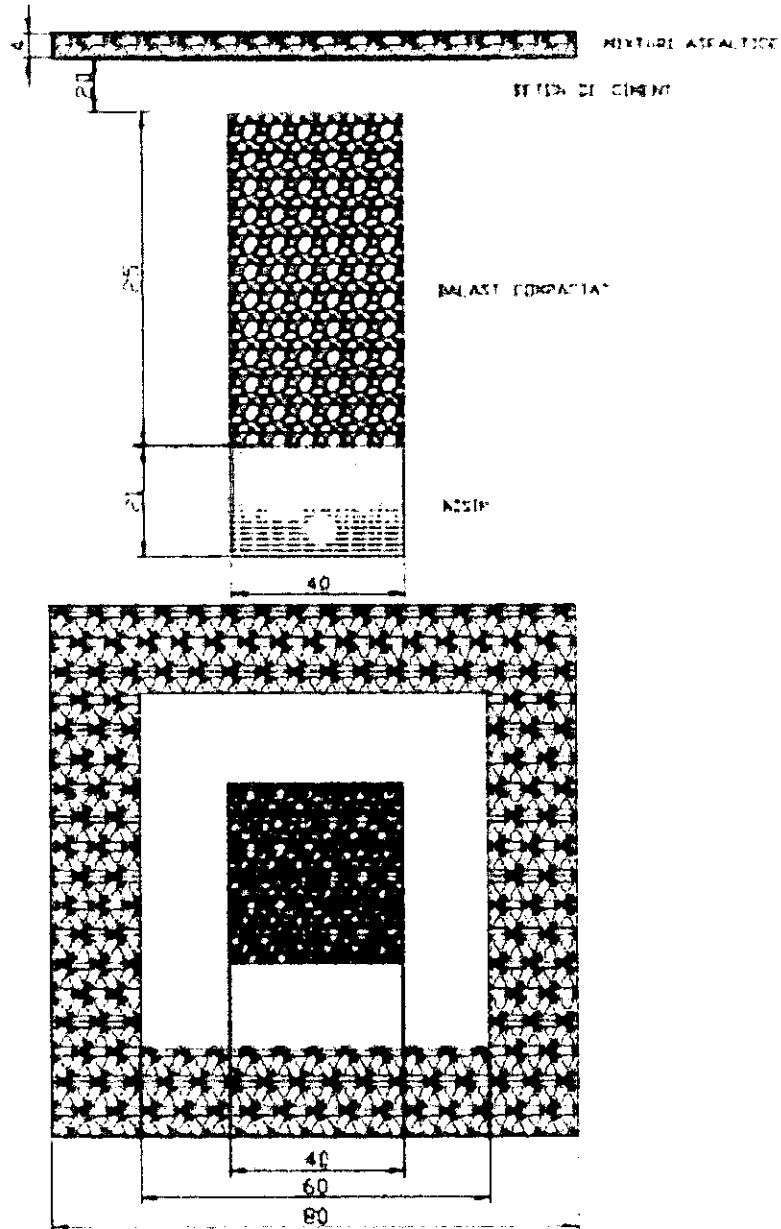

MODUL DE REFACERE LA CABLU
ELECTRIC PE STRAZI SI TROTUARE CU
IMBRACAMINTI DIN MIXTURI
ASFALTICE DIFERITE

PLANSĂ 2

MODUL DE REFACERE LA CABLUL ELECTRIC PE STRAZI MODERNIZATE

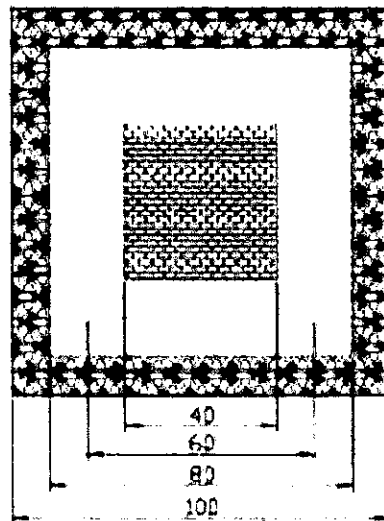
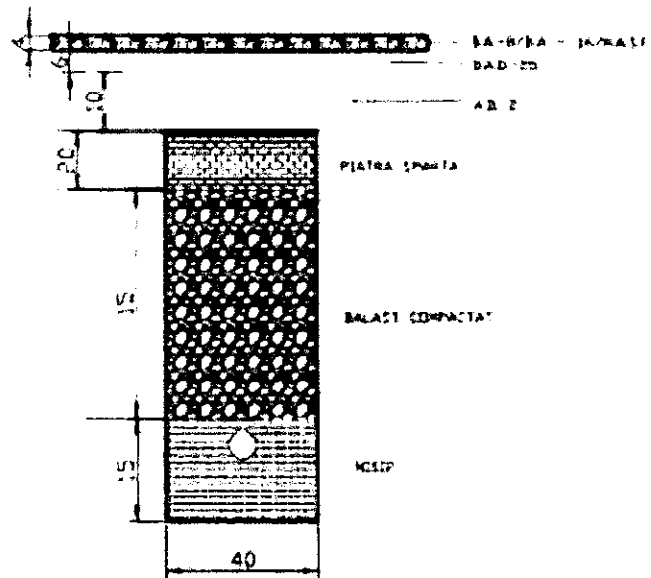

MODUL DE REFACERE
 LA CABLUL ELECTRIC PE STRAZI
 MODERNIZATE

MODUL DE REFACERE LA CONDUCIA DE GAZ METAN PE STRAZI SI TROTUARE CU IMBRACAMINTI DIN BALAST

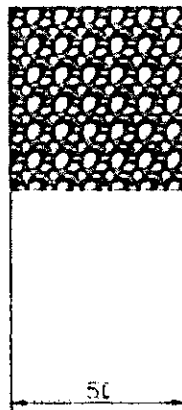
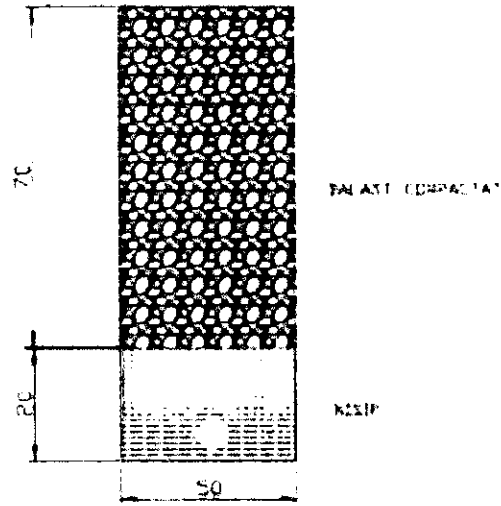

MODUL DE REFACERE LA CONDUCIA
DE GAZ METAN PE STRAZI SI
TROTUARE CU IMBRACAMINTI
DIN BALAST

**MODUL DE REFACTRE LA CONDUCTA DE GAZ METAN PE STRAZI SI
TROTUARE CU IMBRACAMINTI DIN PAVAJE**

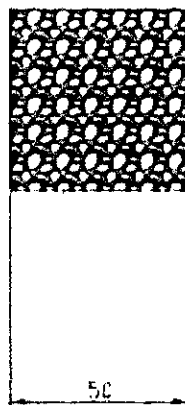
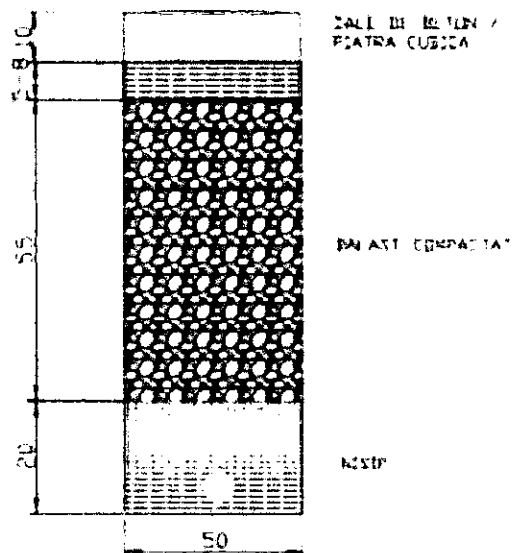

**MODUL DE REFACTRE LA CONDUCTA
DE GAZ METAN PE STRAZI SI
TROTUARE CU IMBRACAMINTI
DIN PAVAJE**

REFACEREA SISTEMULUI RUTIER SI PIETONAL CU MIXTURI ASFALTICE
LA RECE SAU PRIN SISTEMUL "RINO PATCH"

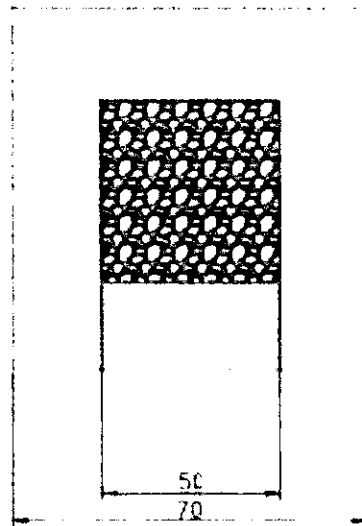
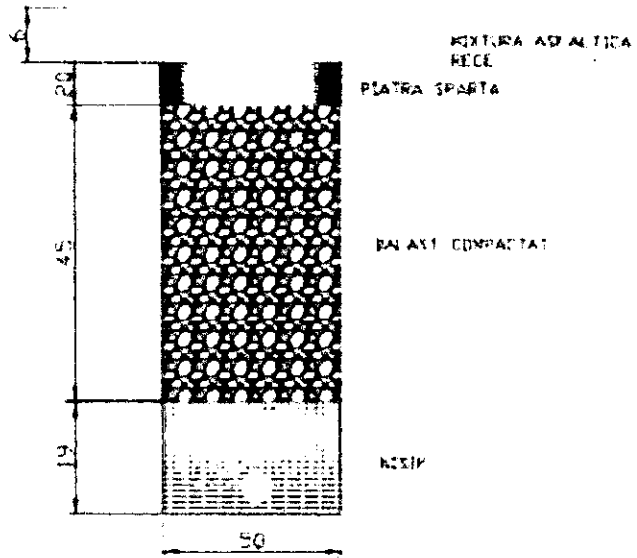

REFACEREA SISTEMULUI RUTIER SI
PIETONAL CU MIXTURI ASFALTICE
LA RECE SAU PRIN SISTEMUL
"RINO PATCH"

PLANSA



**MODUL DE REFACTRE LA CONDUCTA DE GAZ METAN PE STRAZI SI
TROTUARE CU IMBRACAMINTI DIN BETON DE CIMENT**

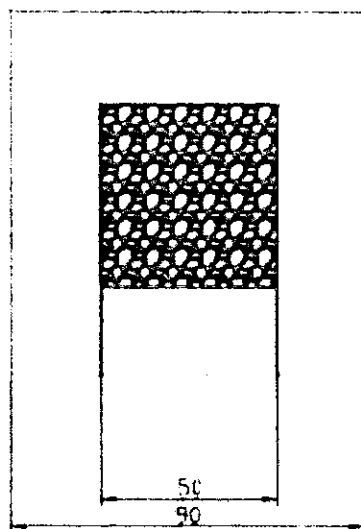
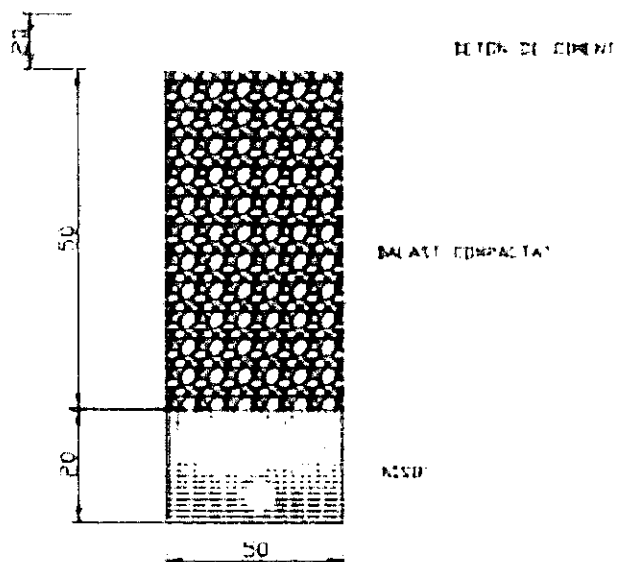

<p>MODUL DE REFACTRE LA CONDUCTA DE GAZ METAN PE STRAZI SI TROTUARE CU IMBRACAMINTI DIN BETON DE CIMENT</p>			<p>PLANSURI</p>		

**MODUL DE REFACERE LA CONDUCTA DE GAZ METAN
PE STRAZI SI TROTUARE CU IMBRACAMINTI DIN
MIXTURI ASFALTICE DIFERITE**

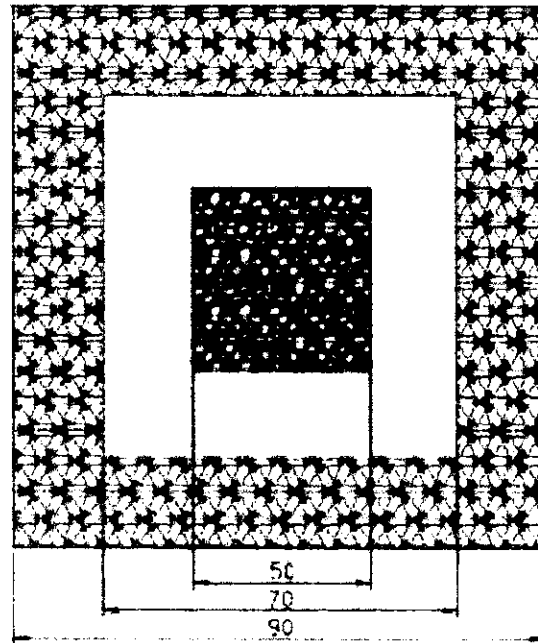
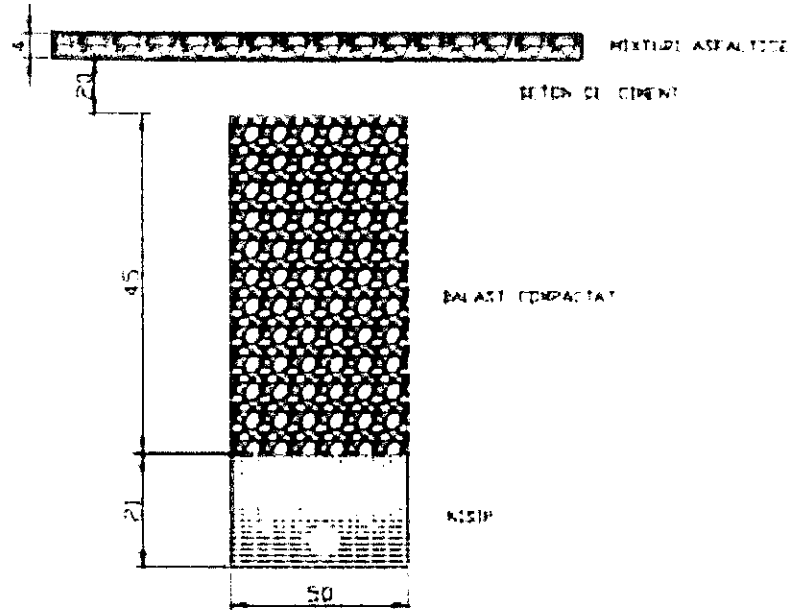

MODUL DE REFACERE LA CONDUCTA
DE GAZ METAN PE STRAZI SI
TROTUARE CU IMBRACAMINTI
DIN MIXTURI ASFALTICE DIFERITE

PLANS 1/1

MODUL DE REFACERE LA CONDUCTA DE GAZ METAN PE STRAZI MODERNIZATE

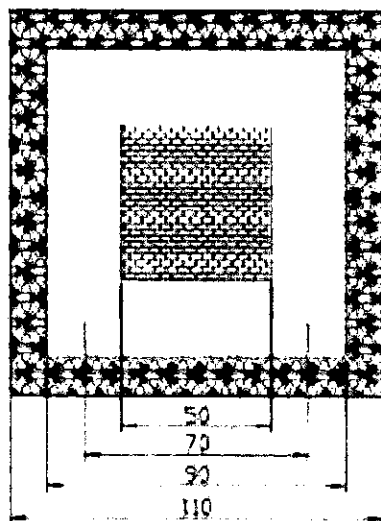
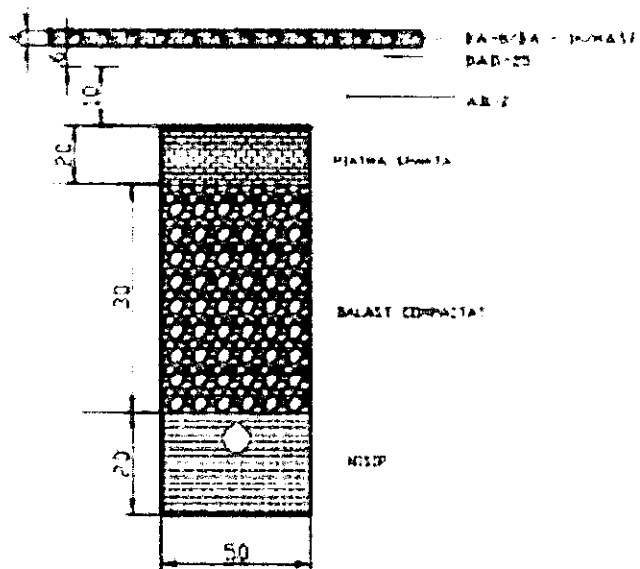

MODUL DE REFACERE
LA CONDUCTA DE GAZ METAN PE
STRAZI MODERNIZATE



PLANUL

MODUL DE REȚACEREA CONDUCTA DE APA PE
STRAZI ȘI ÎNȚĂRIRI CU ÎMBRĂCĂMINTE DIN BĂLĂȘI

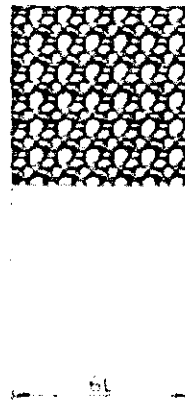
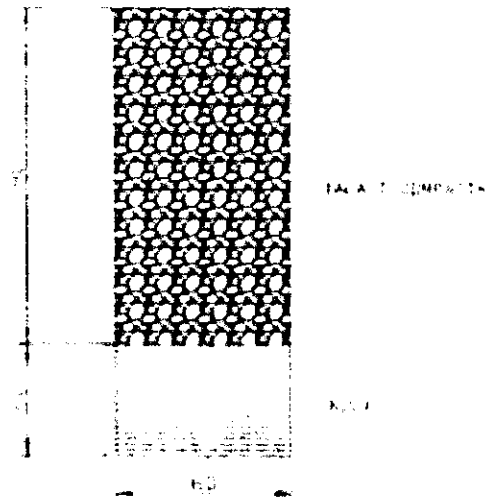

MODUL DE REȚACEREA
CONDUCTA DE APA PE STRAZI ȘI
ÎNȚĂRIRI
CU ÎMBRĂCĂMINTE DIN BĂLĂȘI

MODUL DE REFACERE LA CONDUCTA DE APA PE STRAZI SI TROTUARE CU IMBRACAMINTE DIN PAVAJE

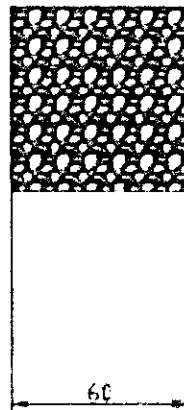
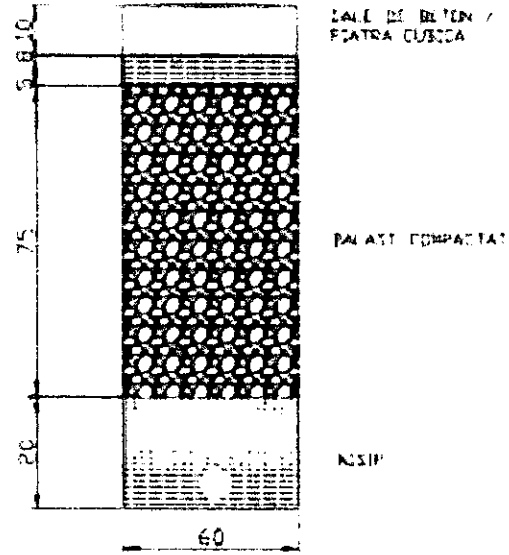

MODUL DE REFACERE LA CONDUCTA
DE APA PE STRAZI SI TROTUARE CU
IMBRACAMINTE DIN PAVAJE

17

PLANSĂ

REFACEREA SISTEMULUI RUTIER SI PIETONAL CU
MIXTURA ASEALTICA LA RECE SAU PRIN SISTEMUL
"RINO PATCH"

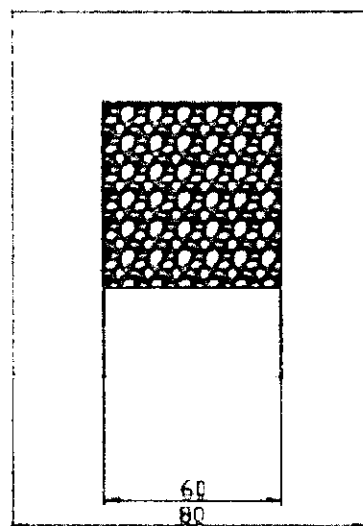
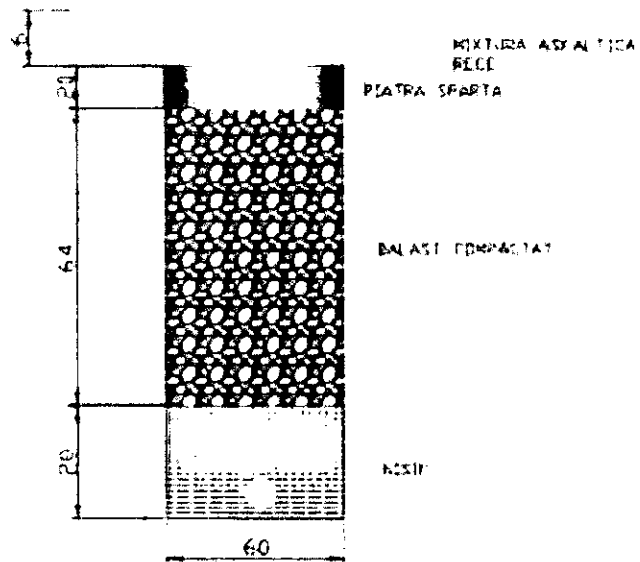

REFACEREA SISTEMULUI RUTIER
SI PIETONAL CU MIXTURA ASEALTICA
LA RECE SAU PRIN SISTEMUL
"RINO PATCH"

PLANS

**MODUL DE REFACTRE LA CONDUCTA DE APA PE
STRAZI SI TROTUARE CU IMBRACAMENTI DIN BETON
DE CIMENT**

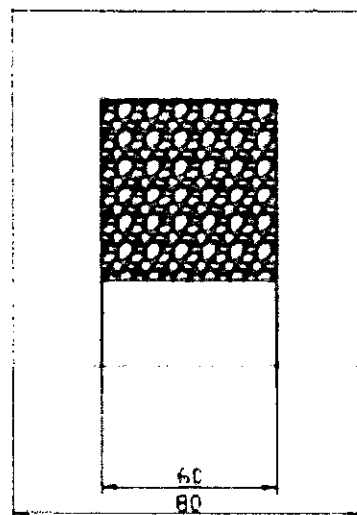
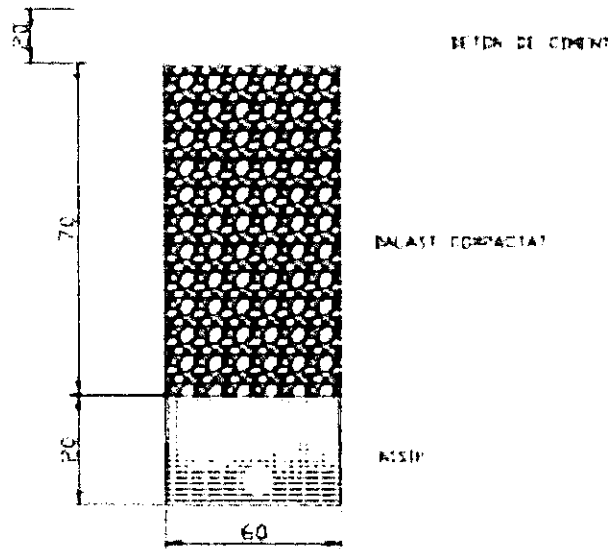

**MODUL DE REFACTRE LA CONDUCTA
DE APA PE STRAZI SI TROTUARE
CU IMBRACAMENTI DIN
BETON DE CIMENT**

PLANS 1/1

MODUL DE REFACERE LA CONDUCTA DE APA PE STRAZI SI
TROTUARE CU IMBRACAMINI DIN MIXTURI ASEALTICE DIFERITE

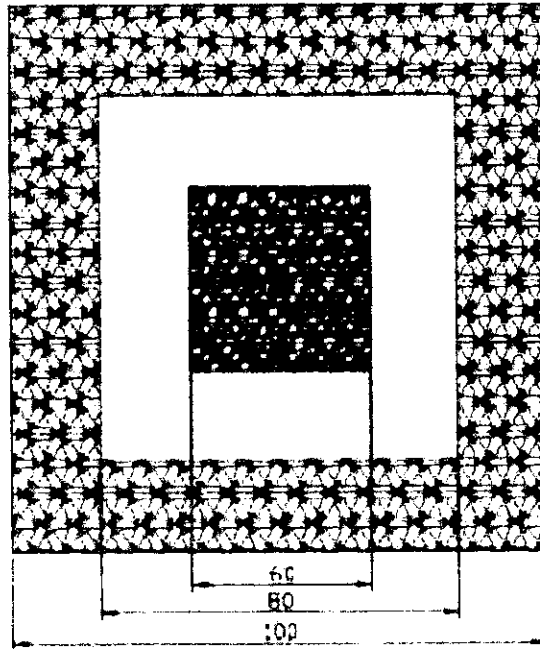
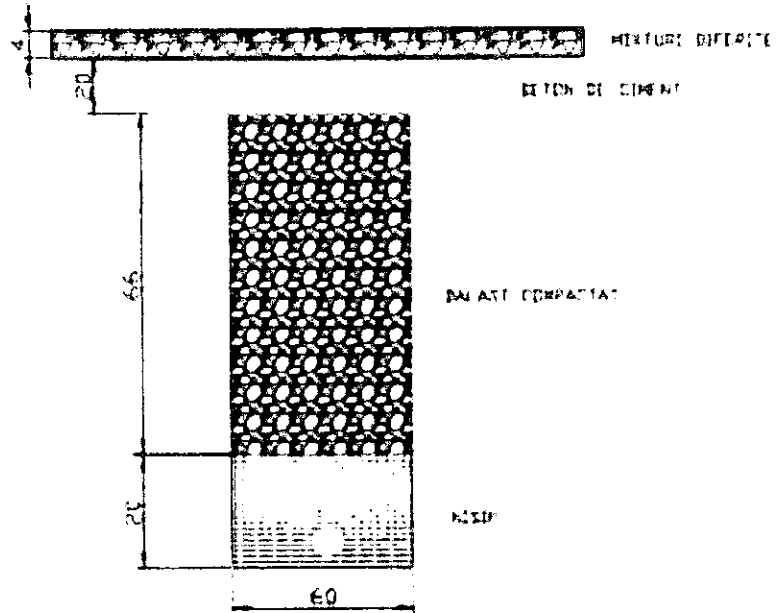

MODUL DE REFACERE LA
CONDUCTA DE APA PE STRAZI SI
TROTUARE CU IMBRACAMINI DIN
MIXTURI ASEALTICE DIFERITE

MODUL DE REFACERE LA CONDUCTA DE APA PE STRAZI MODERNIZATE

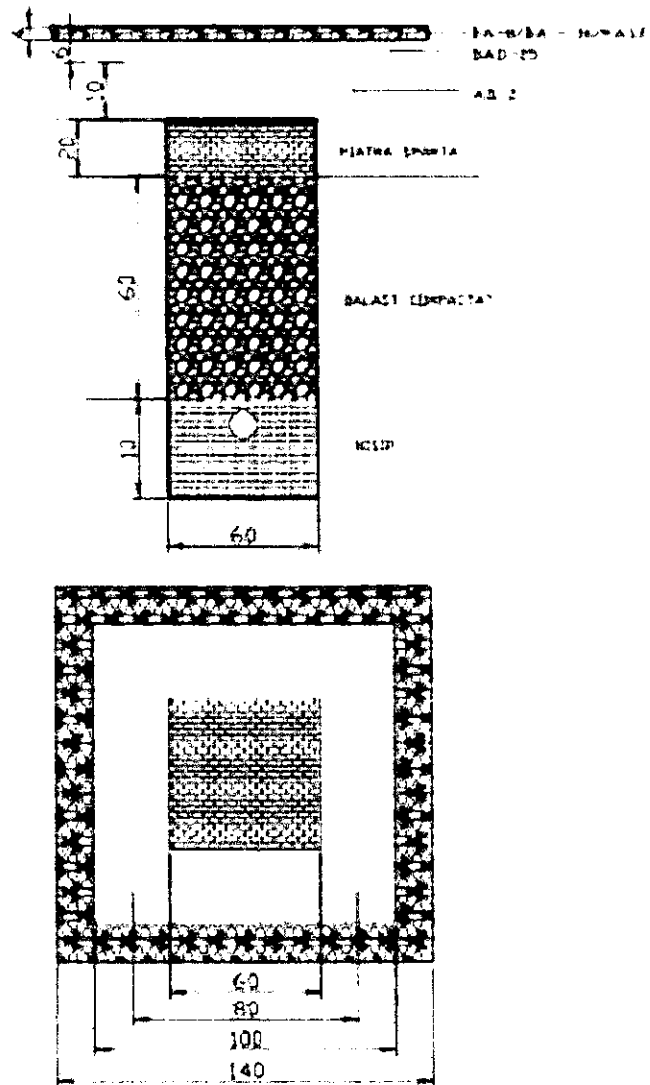

MODUL DE REFACERE
LA CONDUCTA DE APA PE STRAZI
MODERNIZATI

PLANS 1/1

MODUL DE REFACERE LA CANALIZARE PE STRAZI
SI TROTUARE CU IMBRACAMINI DIN BALAST

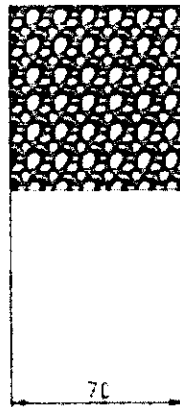
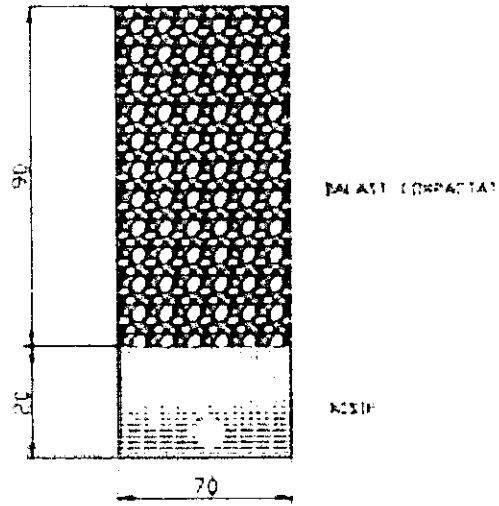

MODUL DE REFACERE LA CANALIZARE
PE STRAZI SI TROTUARE CU
IMBRACAMINI DIN BALAST

TECANSA

MODUL DE REEACERE LA CANALIZARE PE STRAZI SI TROTUARE CU IMBRACAMINTI DIN PAVAJE

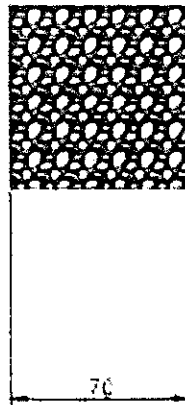
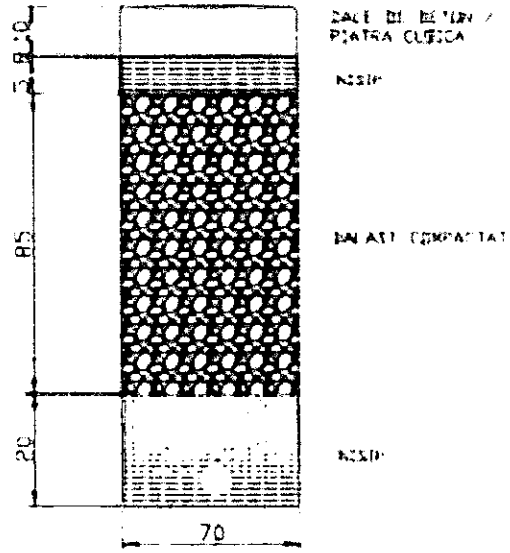

**MODUL DE REEACERE LA
CANALIZARE PE STRAZI SI TROTUARE
CU IMBRACAMINTI DIN PAVAJE**

L. 1993

REFACEREA SISTEMULUI RUTIER SI PIETONAL CU MIXTURI
 ASFALTICE LA RECE SAU PRIN SISTEMUL "RINO PATCH"

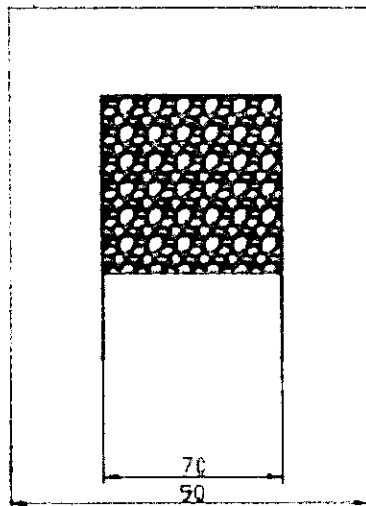
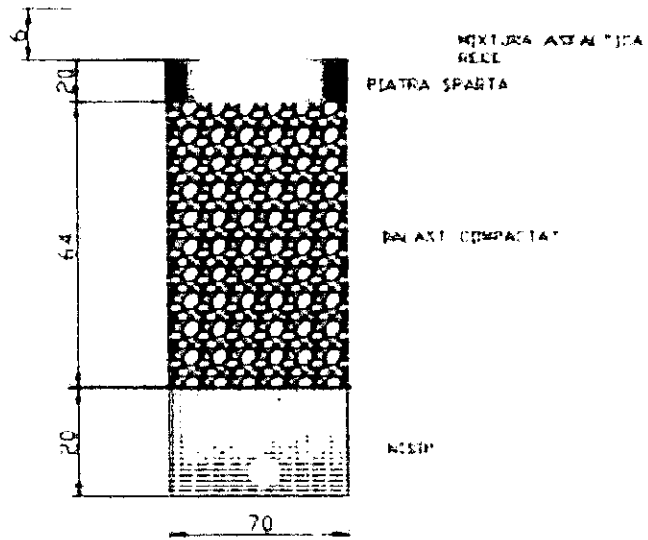

REFACEREA SISTEMULUI RUTIER
 SI PIETONAL CU MIXTURI ASFALTICE
 LA RECE SAU PRIN SISTEMUL
 "RINO PATCH"



11/2005/04

**MODUL DE REFACERE LA CANALIZARE PE STRAZICI
IMBRACAMINTI DIN BETON DE CIMENT**

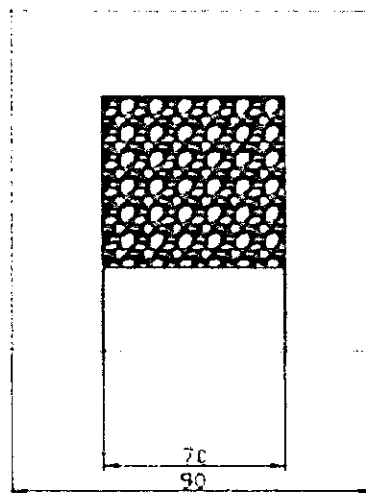
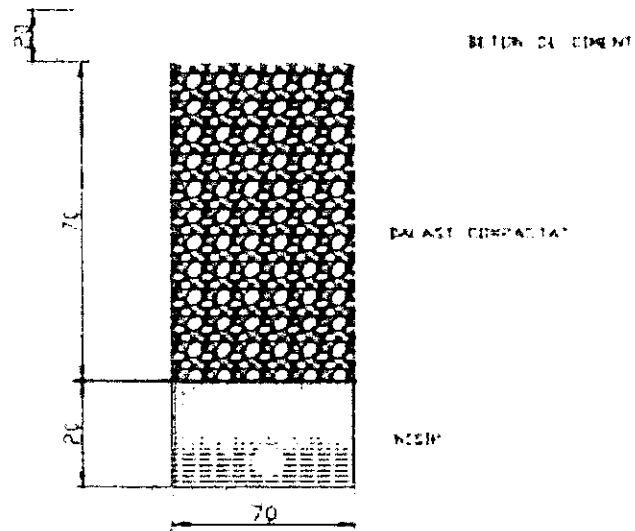

**MODUL DE REFACERE LA
CANALIZARE PE STRAZICI
IMBRACAMINTI
DIN BETON DE CIMENT**

PLANUL



**MODUL DE REFACTRE LA CANALIZARE PE STRAZI SI TROTUARI
CU IMBRACAMINI DIN MIXTURI ASFALTICE DIFERITE**

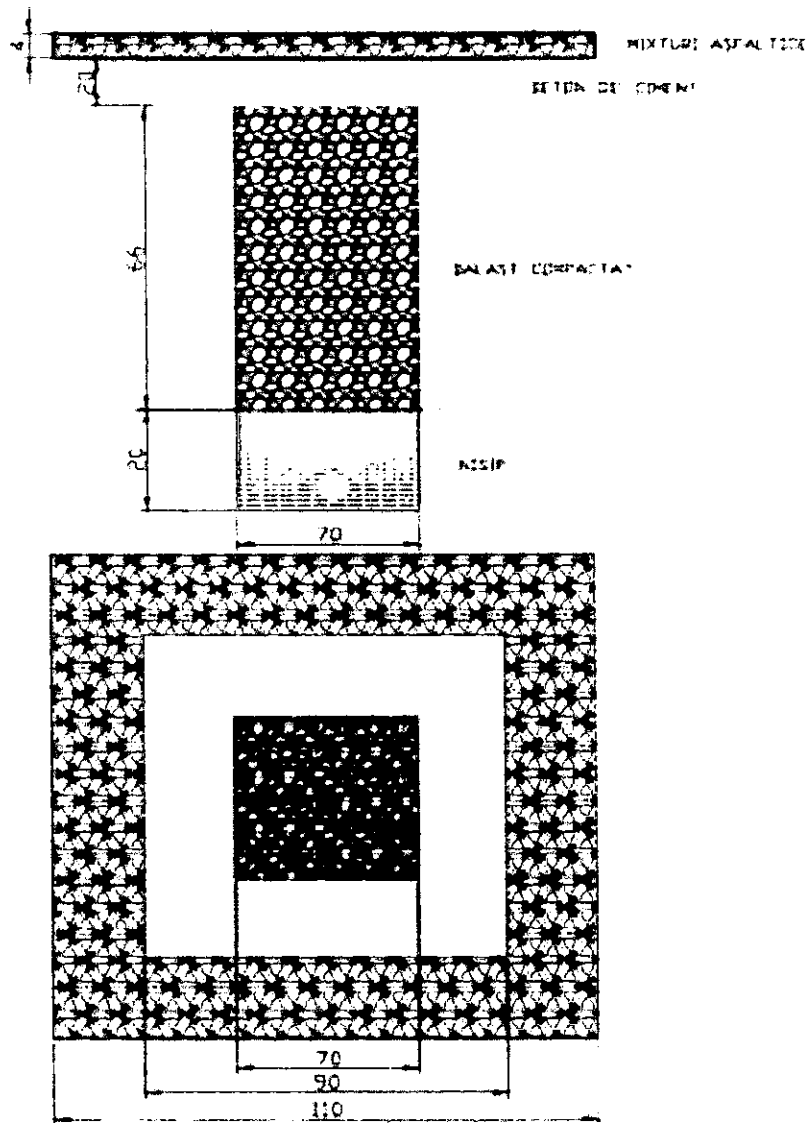

MODUL DE REFACTRE LA CANALIZARE
PE STRAZI SI TROTUARI CU
IMBRACAMINI
DIN MIXTURI ASFALTICE DIFERITE

MODUL DE REFACERE LA CANALIZARE PE STRAZI MODERNIZATE

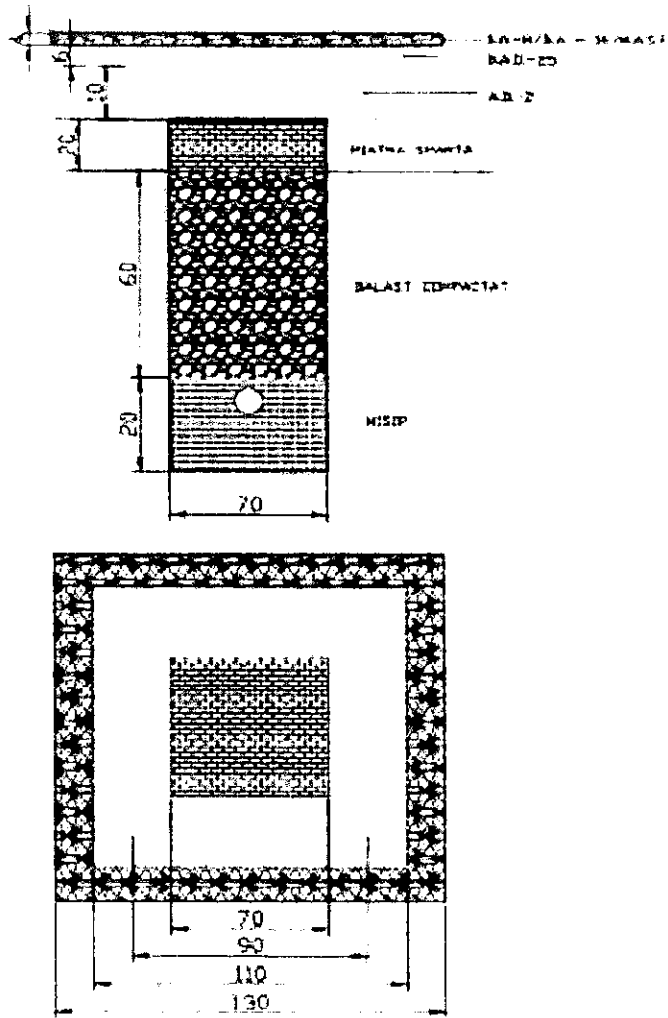

MODUL DE REFACERE
LA CANALIZARE PE STRAZI
MODERNIZATE

PLANȘA

MODUL DE REFACTRE LA CABLU ELECTRICE PE STRAZI
SI TROTUARE CU INBRACAMINTI DIN BALAST

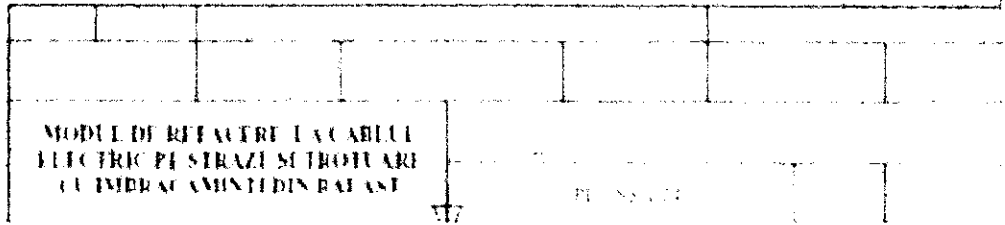
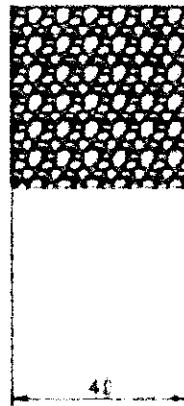
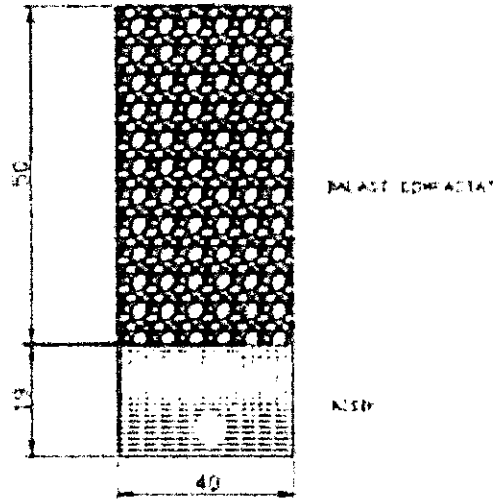

Președinte de ședință,
Consilier local
Sing. Petrea Pandelag

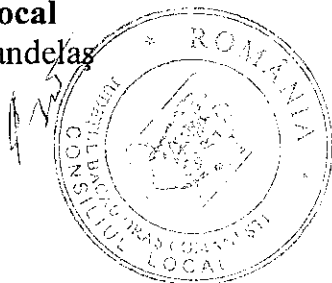

Contrasemnează,
Secretarul orașului
jurist Daniela Chirilă

Serviciul Urbanism,
ing. Gabriela Popa